

**sunseeker**  
elite



X5 Gen 2

# Instruction Manual

## Original Instructions

Read the operator's manual carefully and make sure that you understand the instructions before you use the product.

Version 1.0

# Inhaltsverzeichnis

<b>1. Sicherheit und Vorschriften.....</b>	<b>35</b>
1.1 Allgemeines .....	35
1.2 Allgemeine Sicherheitshinweise.....	35
1.3 Sicherheitshinweise für die Installation.....	37
1.4 Sicherheitshinweise für den täglichen Betrieb.....	37
1.5 Sicherheitshinweise für die Wartung.....	37
1.6 Akku-Sicherheit .....	38
<b>2. Symbole und Aufkleber .....</b>	<b>38</b>
<b>3. Inhalt und Spezifikation .....</b>	<b>39</b>
3.1 Verpackungsinhalt.....	39
3.2 Teile und Funktionen.....	39
3.3 Spezifikationen.....	41
<b>4. Installation und Kartierung.....</b>	<b>42</b>
4.1 Vorbereitungen.....	43
4.2 Aktivieren des Rasenmähers .....	43
4.3 App-Verbindung .....	44
4.4 Installieren der Ladestation .....	44
4.5 Kartierung.....	45
4.6 netRTK-Einstellungen.....	49
<b>5. Täglicher Betrieb .....</b>	<b>50</b>
5.1 Anzeige und Steuerung am Rasenmäher .....	50
5.2 Ändern des PIN-Codes.....	51
5.3 Einstellen des Arbeitsplans .....	51
5.4 Einführung in die APP .....	53
5.5 S Connect Modul.....	54
5.6 IoT .....	56
5.7 Hindernisvermeidung.....	56
<b>6. Wartung.....</b>	<b>57</b>
6.1 Reinigung .....	57
6.2 Ersetzen der Messer .....	57
6.3 Transport.....	59
6.4 Akku .....	59
6.5 Stromversorgung .....	60
6.6 Lagerung .....	60
6.7 Recycling und Entsorgung von Altgeräten .....	61
<b>7. FAQ und Fehlerbehebung.....</b>	<b>61</b>
7.1 Fehlermeldung .....	61
7.2 Fehlersuche.....	63
<b>8. Wichtige Informationen.....</b>	<b>64</b>
8.1 Datenschutz.....	64
8.2 Eingeschränkte Garantie .....	64
8.3 Haftungsausschlüsse.....	65
8.4 Kontaktieren Sie uns .....	65

# 1. Sicherheit und Vorschriften

## 1.1 Allgemeines

**WICHTIG**  
**VOR GEBRAUCH SORGFÄLTIG LESEN**  
**FÜR NACHSCHLAGEZWECKE AUFBEWAHREN**

### Bestimmungsgemäße Verwendung

Dieses Gartenprodukt ist nur zum Rasenmähen bestimmt und schneidet das Gras automatisch zu jeder Tageszeit. Jeder über die bestimmungsgemäße Verwendung hinausgehende Gebrauch kann Gefahren bergen, die zu Verletzungen oder Sachschäden führen können. Um die Sicherheit zu gewährleisten und Unfälle zu vermeiden, ist es unerlässlich, sich strikt an die vorgegebenen Richtlinien zu halten.

### Nicht bestimmungsgemäße Verwendung

Dieses Gartenprodukt ist nicht für die Verwendung durch Kinder unter 14 Jahren oder Personen mit eingeschränkten physischen, sensorischen oder geistigen Fähigkeiten oder Personen, denen es an Erfahrung und Wissen mangelt, bestimmt, es sei denn, sie werden von einer für ihre Sicherheit verantwortlichen Person beaufsichtigt oder erhalten Anweisungen zur Verwendung des Produkts.

Unsachgemäße Verwendung umfasst, ist aber nicht beschränkt auf den Transport von Personen, Kindern oder Tieren auf der Maschine; den Transport durch die Maschine; die Verwendung der Maschine zum Ziehen oder Schieben von Lasten; und den Einsatz der Maschine zum Schneiden von anderer Vegetation als Gras.

**Restrisiken-** Tragen Sie Schutzhandschuhe und eine Schutzbrille bei Wartungsarbeiten oder beim Austausch der Messer, um Verletzungen zu vermeiden.

Das Kabel zwischen Netzteil und Ladestation darf nicht verlängert werden.

- Beim Betrieb der Maschine in öffentlichen Bereichen müssen Warnschilder um den Arbeitsbereich herum aufgestellt werden. Die Schilder müssen folgenden Text deutlich anzeigen:



### **WARNUNG**

- Berühren Sie keine gefährlichen sich bewegenden Teile, bevor sie nicht vollständig zum Stillstand gekommen sind.

- Verlegen Sie Netzkabel, Netzteil, Verlängerungskabel und alle anderen elektrischen Kabel, die nicht zum Produkt gehören, außerhalb des Schneidbereichs, um deren Abstand zu gefährlichen beweglichen Teilen einzuhalten und eine Beschädigung von Kabeln, die mit stromführenden Teilen in Berührung kommen können, zu vermeiden. Bei Nichtbeachtung der Anweisungen in der Bedienungsanleitung besteht für die Bedienperson oder umstehende Personen Verletzungs- oder Lebensgefahr.

- Automatischer Rasenmäher! Von der Maschine fernhalten! Kinder müssen beaufsichtigt werden!

- Eine Warnung, dass Kinder, Personen mit eingeschränkten physischen, sensorischen oder mentalen Fähigkeiten oder mangelnder Erfahrung und Wissen oder Personen, die mit diesen Anweisungen nicht vertraut sind, die Maschine niemals benutzen dürfen; lokale Vorschriften können das Alter des Bedieners einschränken.

- Eine Warnung, Kindern nicht zu erlauben, sich in der Nähe aufzuhalten oder mit der Maschine zu spielen, wenn diese in Betrieb ist.

- Bewahren Sie alle Sicherheitshinweise und Anweisungen zum Nachschlagen auf.

- Lesen Sie alle Sicherheitswarnungen, Anweisungen, Abbildungen und Spezifikationen, die diesem Produkt beiliegen. Die Nichtbeachtung auch nur einer der unten aufgeführten Anweisungen kann zu Stromschlägen, Bränden und/oder schweren Verletzungen führen.

- Beim Betrieb der Maschine in öffentlichen Bereichen müssen Warnschilder um den Arbeitsbereich herum aufgestellt werden. Die Schilder müssen folgenden Text deutlich anzeigen:



### **WARNUNG**

- Automatischer Rasenmäher. Halten Sie sich von der Maschine fern. Kinder müssen beaufsichtigt werden!

- Das Gerät muss ausgeschaltet sein, wenn es nicht benutzt wird.

## 1.2 Allgemeine Sicherheitshinweise

### Sicherheit im Arbeitsbereich

**A.** Betreiben Sie Maschinen nicht in explosionsgefährdeten Bereichen, wie z. B. in Gegenwart von entflammaren Flüssigkeiten, Gasen oder Staub. Maschinen erzeugen Funken, die den Staub oder die Dämpfe entzünden können.

**B.** Lesen Sie die Anweisungen sorgfältig durch. Machen Sie sich mit den Bedienelementen und der ordnungsgemäßen Verwendung der Maschine vertraut.

**C.** Erlauben Sie niemals Personen, die mit diesen Anweisungen nicht vertraut sind, oder Kindern, die Maschine zu benutzen. Örtliche Vorschriften können das Alter der Bedienperson beschränken.

**D.** Der Bediener oder Benutzer ist für Unfälle oder Gefahren verantwortlich, die anderen Personen oder deren Eigentum zustoßen.

### Elektrische Sicherheit

**A.** Netzstecker müssen in die Steckdose passen. Der Stecker darf auf keinen Fall verändert werden. Verwenden Sie keine Ladestecker mit geerdeten Geräten. Unveränderte Stecker und passende Steckdosen verringern das Risiko eines elektrischen Schlags.

**B.** Vermeiden Sie Körperkontakt mit geerdeten Oberflächen wie Rohren, Heizkörpern, Herden und



Kühlschränken. Es besteht ein erhöhtes Stromschlagrisiko, wenn Ihr Körper geerdet ist.

**C.** Missbrauchen Sie die Stromkabel nicht. Verwenden Sie das Netzkabel niemals zum Tragen oder Ziehen des Geräts oder Herausziehen des Netzsteckers aus der Steckdose. Halten Sie Netzkabel von Hitze, Öl, scharfen Kanten oder beweglichen Teilen fern. Beschädigte oder verhedderte Netzkabel erhöhen die Gefahr eines Stromschlags.

**D.** Wenn der Betrieb eines netzbetriebenen Geräts an einem feuchten Ort unvermeidbar ist, verwenden Sie eine durch einen Fehlerstromschutzschalter (RCD) geschützte Stromversorgung. Der Einsatz eines Fehlerstromschutzschalters vermindert das Risiko eines Stromschlags.

**E.** Stellen Sie die korrekte Installation des automatischen Begrenzungssystems gemäß den Anweisungen sicher.

**F.** Überprüfen Sie regelmäßig den Bereich, in dem die Maschine eingesetzt werden soll, und entfernen Sie alle Steine, Stöcke, Drähte, Knochen und andere Hindernisse.

**G.** Überprüfen Sie die Messer, Messerbolzen und die Schneideinheit regelmäßig auf Verschleiß oder Beschädigung. Ersetzen Sie abgenutzte oder beschädigte Messer und Bolzen satzweise, um die Unwucht zu vermeiden.

**H.** Bei Maschinen mit mehreren Spindeln ist Vorsicht geboten, da das Drehen eines Messers dazu führen kann, dass sich andere Messer drehen.

## Persönliche Sicherheit

**A.** Erlauben Sie Personen, die mit der Maschine oder diesen Anweisungen nicht vertraut sind, nicht, die Maschine zu bedienen. Maschinen sind in den Händen von ungeschulten Personen gefährlich.

**B.** Bleiben Sie wachsam, achten Sie darauf, was Sie tun, und nutzen Sie Ihren gesunden Menschenverstand beim Betrieb der Maschine. Benutzen Sie keine Maschine, wenn Sie müde sind oder unter dem Einfluss von Drogen, Alkohol oder Medikamenten stehen. Ein Moment der Unaufmerksamkeit bei der Arbeit mit Maschinen kann zu schweren Verletzungen führen.

**C.** Entfernen Sie Einstellschlüssel oder Schraubenschlüssel, bevor Sie die Maschine in Betrieb nehmen. Ein Schraubenschlüssel oder ein Schlüssel, der in einem rotierenden Teil der Maschine bleibt, kann zu Verletzungen führen.

**D.** Achten Sie bei der manuellen Steuerung der Maschine stets auf einen sicheren Stand und das Gleichgewicht. Dies ermöglicht eine bessere Kontrolle der Maschine in unerwarteten Situationen.

**E.** Lassen Sie nicht zu, dass Vertrautheit durch häufigen Gebrauch von Maschinen dazu führt, dass Sie nachlässig werden und die Sicherheitsprinzipien der Maschine ignorieren. Eine unachtsame Handlung kann binnen Sekundenbruchteilen zu schweren Verletzungen führen.

## Verwendung und Pflege der Maschine

**A.** Ziehen Sie den Stecker aus der Stromquelle und/oder entfernen Sie den Akkupack (falls abnehmbar) aus der Maschine oder anderen Geräten, bevor Sie Einstellungen vornehmen, Zubehör wechseln oder lagern. Solche präventiven Sicherheitsvorkehrungen verringern das Risiko eines unbeabsichtigten Starts.

**B.** Warten Sie Maschinen und Zubehör. Prüfen Sie, ob die beweglichen Teile falsch ausgerichtet sind oder verklemmt sind, ob Teile gebrochen sind und ob andere Bedingungen vorliegen, die den Betrieb der Maschine beeinträchtigen könnten. Wenn die Maschine beschädigt ist, lassen Sie sie vor der Verwendung reparieren. Viele Unfälle werden durch schlecht gewartete Maschinen und Zubehörteile verursacht.

**C.** Verwenden Sie die Maschine und das Zubehör gemäß diesen Anweisungen unter Berücksichtigung der Arbeitsbedingungen und der auszuführenden Arbeiten. Die Verwendung der Maschine für andere als die vorgesehenen Zwecke kann zu einer gefährlichen Situation führen.

**D.** Betreiben Sie die Maschine niemals mit defekten Schutzvorrichtungen oder ohne Sicherheitseinrichtungen.

**E.** Bringen Sie Hände oder Füße nicht in die Nähe oder unter rotierende Teile. Halten Sie sich stets von der Auslassöffnung fern.

**F.** Heben Sie niemals eine Maschine an oder tragen Sie sie, während der Motor läuft.

**G.** Aktivieren Sie die Gerätesperre/Stellen Sie die Maschine auf „LOCK“

- bevor Sie eine Blockade entfernen;

- bevor Sie die Maschine überprüfen, reinigen oder daran arbeiten.

**H.** Lassen Sie die Maschine nicht unbeaufsichtigt arbeiten, wenn Sie wissen, dass sich Haustiere, Kinder oder Personen in der Nähe befinden.

## Reparatur

**A.** Lassen Sie Ihre Maschine von einer qualifizierten Reparaturperson warten, die nur identische Ersatzteile verwendet. Dadurch wird die Sicherheit der Maschine gewährleistet.

**B.** Halten Sie alle Muttern, Bolzen und Schrauben fest angezogen, um sicherzustellen, dass sich die Maschine in einem sicheren Arbeitszustand befindet.

**C.** Ersetzen Sie abgenutzte oder beschädigte Teile aus Sicherheitsgründen.

**D.** Stellen Sie sicher, dass die korrekten Messer ersetzt werden.

**E.** Stellen Sie sicher, dass die Akkus mit dem korrekten, vom Hersteller empfohlenen Ladegerät geladen werden. Bei unsachgemäßer Verwendung besteht die Gefahr eines Stromschlags, einer Überhitzung oder des Austretens ätzender Flüssigkeit aus dem Akku.

**F.** Spülen Sie bei Austritt von Elektrolyt mit Wasser/ Neutralisationsmittel; suchen Sie ärztliche Hilfe auf, wenn es in Kontakt mit den Augen usw. kommt.

**G.** Die Wartung der Maschine sollte gemäß den Anweisungen des Herstellers erfolgen.

### Verwendung und Behandlung von AKKUBETRIEBENEN Werkzeugen

**A.** Laden Sie nur mit dem vom Hersteller angegebenen Ladegerät auf. Ein Ladegerät, das für einen bestimmten Akkutyp geeignet ist, kann bei Verwendung mit einem anderen Akkutyp eine Brandgefahr darstellen.

**B.** Verwenden Sie Elektrowerkzeuge nur mit speziell dafür vorgesehenen AKKUPACKS. Bei der Verwendung anderer AKKUPACKS besteht Verletzungs- und Brandgefahr.

**C.** Wenn der AKKUPACK nicht verwendet wird, halten Sie ihn von anderen Metallgegenständen wie Büroklammern, Münzen, Schlüsseln, Nägeln, Schrauben oder anderen kleinen Metallgegenständen fern, die eine Verbindung von einem Pol zum anderen herstellen können. Ein Kurzschluss zwischen den AKKUKONTAKTEN kann Verbrennungen oder Feuer zur Folge haben.

**D.** Bei unsachgemäßem Gebrauch kann Flüssigkeit aus dem AKKU austreten; vermeiden Sie den Kontakt. Vermeiden Sie den Kontakt mit dieser Flüssigkeit. Wenn Flüssigkeit in die Augen gelangt, suchen Sie zusätzlich ärztliche Hilfe auf. Wenn die Flüssigkeit in die Augen gelangt, nehmen Sie zusätzlich ärztliche Hilfe in Anspruch. Aus dem AKKU austretende Akkumulatorsäure kann Reizungen oder Verätzungen verursachen.

**E.** Verwenden Sie keinen AKKUPACK oder kein Werkzeug, das beschädigt oder modifiziert ist. Beschädigte oder veränderte Akkus können sich unvorhersehbar verhalten und zu Feuer, EXPLOSIONEN oder Verletzungsgefahr führen.

**F.** Setzen Sie einen AKKUPACK oder ein Werkzeug keinem Feuer oder übermäßigen Temperaturen aus. Feuer oder Temperaturen über 130 °C können eine Explosion verursachen.

**G.** Befolgen Sie alle Ladeanweisungen und laden Sie den AKKUPACK oder das Werkzeug nicht außerhalb des in den Anweisungen angegebenen Temperaturbereichs. Unsachgemäßes Laden oder Laden außerhalb des zugelassenen Temperaturbereichs kann den AKKU beschädigen und die Brandgefahr erhöhen.

### 1.3 Sicherheitshinweise für die Installation

**A.** Installieren Sie die Ladestation, einschließlich jeglichen Zubehörs, nicht an einem Ort, der sich unter oder innerhalb von 24 Zoll von brennbarem Material befindet. Im Falle einer Fehlfunktion kann es zu einer Erwärmung der Ladestation und des Netzteils kommen, wodurch eine potenzielle Brandgefahr entsteht.

**B.** Bringen Sie das Netzteil nicht in einer Höhe an, in der die Gefahr besteht, dass es in Wasser gerät. Stellen Sie

das Netzteil nicht auf den Boden.

**C.** Kapseln Sie das Netzteil nicht ein. Kondenswasser kann das Netzteil beschädigen und die Gefahr eines Stromschlags erhöhen.

**D.** Gültig für USA/Kanada. Wenn das Netzteil im Freien installiert ist: Stromschlaggefahr. Schließen Sie das Produkt nur an einer abgedeckten GFCI-Steckdose (RCD) der Klasse A mit wetterfestem Gehäuse und Zugang zum Einsetzen oder Entfernen der Abdeckung des Anschlusssteckers.

**E.** Installieren Sie die Ladestation nicht dort, wo die Gefahr von stehendem Wasser besteht.

### 1.4 Sicherheitshinweise für den täglichen Betrieb

**A.** Halten Sie Hände und Füße von den rotierenden Messern fern. Halten Sie Ihre Hände oder Füße nicht in die Nähe oder unter das Produkt, wenn der Schalter auf EIN gestellt ist.

**B.** Stoppen Sie das Produkt oder schalten Sie es auf AUS, wenn sich Personen, insbesondere Kinder oder Tiere, im Arbeitsbereich befinden.

**C.** Stellen Sie sicher, dass sich keine Gegenstände wie Steine, Äste, Werkzeuge oder Spielzeug auf dem Rasen befinden. Die Messer können beschädigt werden, wenn sie auf solche Gegenstände treffen.

**D.** Heben Sie das Produkt nicht an und bewegen Sie es nicht, wenn es auf EIN gestellt ist.

**E.** Lassen Sie das Produkt nicht mit Personen oder Tieren kollidieren. Wenn eine Person oder ein Tier mit dem Produkt in Berührung kommt, stoppen Sie das Produkt sofort.

**F.** Legen Sie keine Gegenstände auf das Produkt oder die Ladestation.

**G.** Verwenden Sie das Produkt nicht, wenn die STOP-Taste nicht funktioniert.

**H.** Schalten Sie das Produkt immer auf AUS, wenn es nicht in Betrieb ist.

**I.** Verwenden Sie das Produkt und einen Versenkregner nicht gleichzeitig. Verwenden Sie gleichzeitig die Arbeitsplan-Funktion.

**J.** Lassen Sie das Produkt nicht arbeiten, wenn stehendes Wasser im Arbeitsbereich vorhanden ist, wie z. B. ein Bereich mit Wasserlachen, die durch starken Regen entstanden sind.

### 1.5 Sicherheitshinweise für die Wartung

**A.** Schalten Sie das Produkt auf AUS, wenn Sie Wartungsarbeiten am Produkt durchführen.

**B.** Verwenden Sie keinen Hochdruckreiniger, um das Produkt zu reinigen. Verwenden Sie keine Lösungsmittel zur Reinigung des Produkts.

C. Ziehen Sie den Stecker von der Ladestation ab, bevor Sie die Ladestation reinigen oder warten.

## 1.6 Akku-Sicherheit

Lithium-Ionen-Akkus können explodieren oder Feuer verursachen, wenn sie zerlegt, kurzgeschlossen oder Wasser, Feuer oder hohen Temperaturen ausgesetzt werden. Behandeln Sie den Akku sorgsam, öffnen Sie ihn nicht und überlasten Sie ihn weder elektrisch noch mechanisch. Vermeiden Sie die Lagerung in direktem Sonnenlicht.

## 2. Symbole und Aufkleber

Bitte sehen Sie sich die Symbole auf dem Produkt und den Etiketten sorgfältig an und verstehen Sie ihre Bedeutung:

	<b>WARNUNG:</b> Lesen Sie die Bedienungsanleitungen, bevor Sie das Produkt in Betrieb nehmen.
	<b>WARNUNG:</b> Schalten Sie das Produkt aus, bevor Sie an der Maschine arbeiten oder sie anheben. Berühren Sie niemals das rotierende Messer.
	<b>WARNUNG:</b> Halten Sie während des Betriebs einen Sicherheitsabstand zur Maschine ein. Halten Sie andere Personen aus dem Gefahrenbereich fern.
	<b>WARNUNG:</b> Fahren Sie nicht auf der Maschine.
	Lesen Sie die Bedienungsanleitung.
	CE-Konformitätszeichen.
	Schallleistungspegel, bestimmt nach der europäischen Außenlärm-Richtlinie. 60 dB für Messerteller
	Entsorgen Sie dieses Produkt nicht über den normalen Hausmüll. Vergewissern Sie sich, dass das Produkt in Übereinstimmung mit den örtlichen gesetzlichen Vorschriften recycelt wird.
	Klasse III
	DC
	Werfen Sie den Akku nicht ins Feuer und setzen Sie ihn keiner Wärmequelle aus.

	Tauchen Sie den Akku nicht in Wasser ein.
	„Recyclebar“ Kennzeichen.
	Dieser Akkupack darf nicht über den normalen Hausmüll entsorgt werden. Vergewissern Sie sich, dass der Akkupack in Übereinstimmung mit den örtlichen gesetzlichen Vorschriften recycelt wird.
T3.15A 	Durch eine Sicherung in Übereinstimmung mit dem Nennwert ersetzen.
T2A 	Durch eine Sicherung in Übereinstimmung mit dem Nennwert ersetzen.
	Klasse II Bauart.
IPX4 IPX5 IP67	Schutzarten durch Gehäuse (IP-Code)
	Abnehmbarer Teil des Netzteils
	SMPS mit integriertem kurzschlussicherem Schutz Isolierungstransformator
	Schaltnetzteil (SMPS - Switch Mode Power Supply Unit)
cosφ: 0.56	Leistungsfaktor
	Energieeffizienz der Stufe 6
	Um anzuzeigen, dass das Netzteil darf nicht verwendet werden, wenn Stifte des Steckerteils sind beschädigt.
	VORSICHT - rotierendes Messer nicht berühren
	Max 4800 min <sup>-1</sup>
	∅ 106 mm für Trimm-Messerteller

## Symbole auf dem Roboter-Display

	Ein-/Ausschalten
	Start-Taste
	Home-Taste
	OK-Taste

### Hinweis:

Für weitere Informationen zu den Symbolen lesen Sie bitte Abschnitt 5.1 Anzeige und Steuerung am Mäher.

## 3. Inhalt und Spezifikation

### 3.1 Verpackungsinhalt

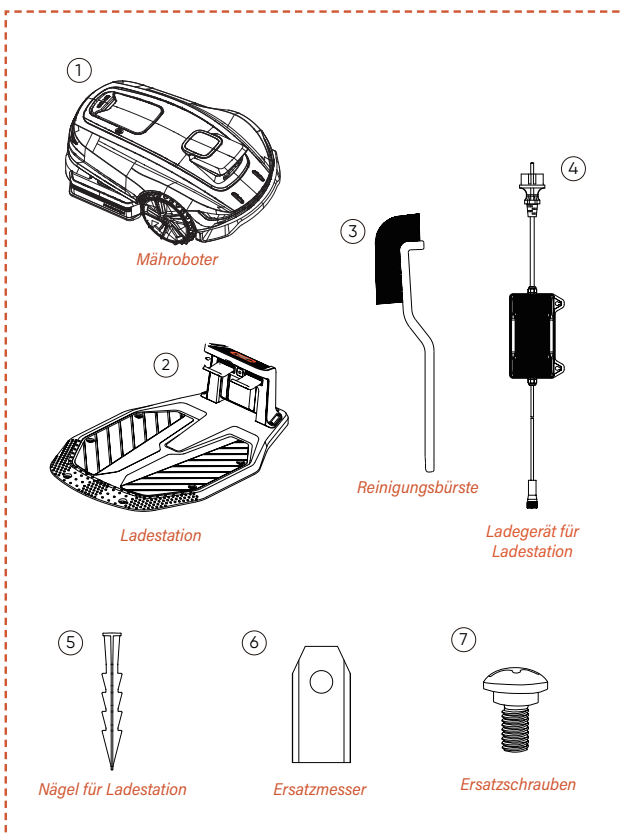

Mähroboter\*1  
Ladestation\*1  
Reinigungsbürste\*1  
Ladegerät für Ladestation\*1  
Nägel für Ladestation\*8  
Ersatzmesser\*12  
Ersatzschrauben\*12

## 3.2 Teile und Funktionen

### Draufsicht

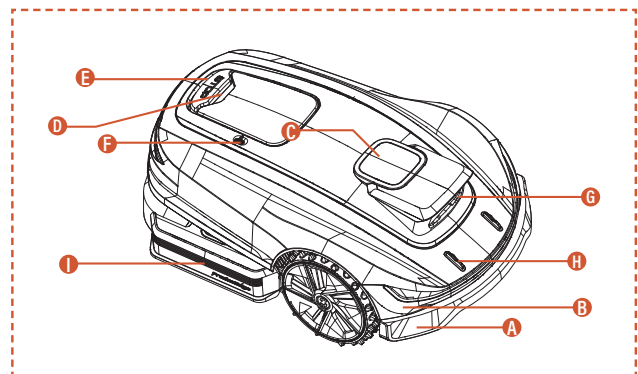

### Unteransicht

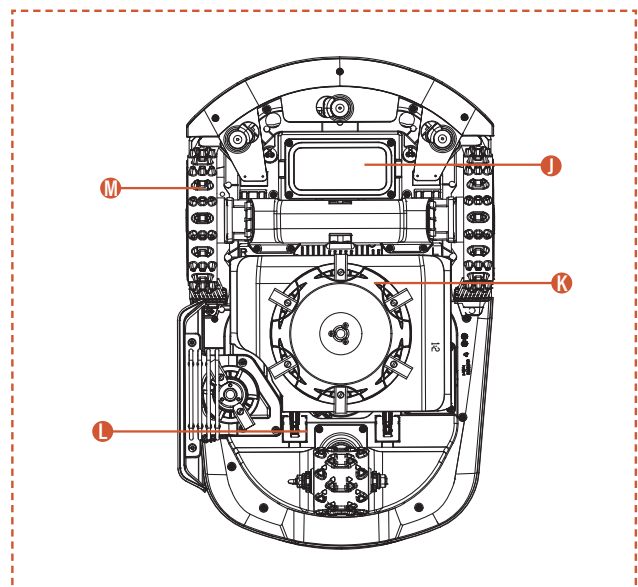

### Hinweis

Tauchen Sie die Maschine nicht in Wasser, da dies die Komponenten beschädigen und zum Erlöschen der Garantie innerhalb der angegebenen Frist führen kann.

#### A. Stoßfänger

Wenn die visuelle Positionierung nicht verfügbar ist, kann der Stoßfänger den normalen Betrieb der Maschine sicherstellen.

#### B. LED-Leuchten

Verschiedene interagierende LED-Leuchten am Mäher zeigen den Betriebszustand der Maschine an.

#### C. RTK-Positionsantenne

Interaktives Positionierungsgerät für Antenne, Maschine und Satelliten.

#### D. Bedienfeld

Das Bedienfeld zum Ein- und Ausschalten des Geräts, zum Starten der Arbeit oder zum Rückkehrbefehl; usw.

**E. STOPP-Taste**

Not-Aus-Taste zum Stoppen der Maschine in dringenden Situationen.

**F. Regensensor**

Der Regensensor kann Regen erkennen und die Maschine kann je nach Benutzereinstellung automatisch zur Ladestation zurückkehren, um Regen zu vermeiden.

**G. Binokulare Kamera & iToF-Integrierte Kamera**

Die KI-unterstützte binokulare Kamera hilft dem Mäher, Hindernisse zu erkennen und ihnen auszuweichen.

Die integrierte iToF-Kamera wird zur Hindernisvermeidung und zum Mähen entlang der Begrenzung verwendet. Sie misst die Entfernung mithilfe der Phasendifferenz von moduliertem Infrarotlicht und gewährleistet einen stabilen Betrieb unter allen Lichtbedingungen.

**H. Ladeelektroden**

Die Ladeelektroden an der Maschine verbinden sich mit denen an der Ladestation, um den Akku der Maschine aufzuladen.

**I. Trimm-Messerteller**

Ermöglicht dem Gerät ein effizienteres Trimmen der Rasenkanten.

**J. Akkufach**

Das Fach zur Aufbewahrung des Akkus.

**K. Rotierende Schneidplatte**

Vorrichtung zum Trimmen des Rasens, wenn die Maschine in Betrieb ist.

**L. Radnabenmotor**

Ein hervorragendes Lenksteuergerät und eine zuverlässige Stromversorgung für den Betrieb.

**M. Antriebsräder**

Kraftübertragung für Bewegung mit hervorragenden Geländeeigenschaften.

### 3.3 Spezifikationen

<b>TECHNISCHE SPEZIFIKATIONEN</b>		<b>X5 Gen 2 - 2000 RMX2003L20V</b>
Begrenzungskabel	Drahtlos / Begrenzungsfrei	
Maximale Mähfläche	2000 m <sup>2</sup>	
Schnitthöhe min./max.	20-60 mm	
Höhenverstellung	Manuell	
Schnittbreite	220 mm	
Akkukapazität	5 Ah	
Benutzeroberfläche	APP- und Tastaturanzeige	
Maximale Steigung	30 ° (60 %)	
Abmessungen des Roboters	680 * 438 * 260 mm	
Zertifikate	CE RoHS	
Nettogewicht	13,1 kg	
Schalleistungspegel LWA	60 dB (A)	
Schalleistungsunsicherheiten KWA	3 dB(A)	
Schalldruckpegel LpA	52 dB (A)	
Schalleistungsunsicherheiten KpA	3 dB(A)	
Schalleistungspegel LWA für Trimm-Messerteller:	75 dB(A)	
Schalleistungsunsicherheiten KWA für Trimm-Messerteller:	3 dB(A)	
Schalldruckpegel LpA für Trimm-Messerteller:	67 dB (A)	
Schalleistungsunsicherheiten KpA für Trimm-Messerteller:	3 dB(A)	
<b>MERKMALE</b>		
Wi-Fi / Bluetooth	J	
Kabelloses Mapping	J	
Pfadplanung	3 Optionen	
AONavi2.0 (netRTK+VSLAM2.0)	J	
Super Wi-Fi	J	
Vision AI 2.0	J	
ATC (All-Terrain Conquer)	J	
Eco-Modus	J	
Nachtmodus*	J	
LED-Scheinwerfer	J	
FOTA	J	
Schnelle Rückkehr zur Ladestation	J	
Multi-Zonen	J	
Arbeitsplan	Automatische oder manuelle Einstellung	
Stoßsensor	J	
Mit Wasser waschbar	J	
GPS- und 4G-Modul	J	
Google Assistant und Amazon Alexa	J	
PIN-Code	J	
Hebe- und Neigungssensor	J	
Regensensor	J	
<b>ZUBEHÖR</b>		
Ersatzmesser & Ersatzschrauben	12 Stück	
Nägel für Ladestation	8 Stück	
Ladegerät für Ladestation	3 A (CGF253)	
Reinigungsbürste	1 Stück	
Wi-Fi und Bluetooth	Frequenzbänder	Maximale Ausgangsleistung
	BT: 2402~2480 MHz	BT BDR+EDR: 8,99 dBm Max. BT BLE: 7,35 dBm Max.
	Wi-Fi 2,4 GHz: 2412~2472 MHz	Wi-Fi 2,4 GHz: maximal 18,98 dBm
	Wi-Fi 5,2 GHz: 5180~5240 MHz	Wi-Fi 5,2 GHz: 15,68 dBm Max.
	Wi-Fi 5,3 GHz: 5260~5320 MHz	Wi-Fi 5,3 GHz: 15,26 dBm Max.
	Wi-Fi 5,6 GHz: 5500~5700 MHz	Wi-Fi 5,6 GHz: 16,04 dBm Max.
2,4-GHz-Kommunikation	Wi-Fi 5,8 GHz: 5745~5825 MHz	Wi-Fi 5,8 GHz: 13,07 dBm Max.
	Frequenzbänder	Maximale Ausgangsleistung
	2402-2480 MHz	20,0 dBm

\*Hinweis: Wenn die örtlichen Vorschriften die Verwendung von Roboter-Rasenmähern bei Nacht verbieten, stellen Sie bitte sicher, dass der Nachtmodus deaktiviert bleibt, um einen nicht konformen Betrieb zu vermeiden.

## 4. Installation und Kartierung

Sunseekers fortschrittliche Hardware und Software (intelligente Algorithmen) verbessern die Umgebungserkennung, Positionierungsgenauigkeit und Gesamtleistung des Mähers erheblich. Von Anfang an integriert Sunseeker AONavi (Always-On Navigation) nahtlos die RTK-GNSS-Satellitenpositionierung mit der VSLAM2.0-Visualtechnologie, wodurch der Mähroboter Positionierungs- und Navigationsaufgaben in verschiedenen Szenarien, einschließlich komplexer Umgebungen, durchführen kann.

Mit dem Fortschritt der Sunseeker-Technologie wurde AONavi vollständig aktualisiert, woraus AONavi2.0 hervorging. Diese Technologie integriert netRTK mit der visuellen VSLAM-Technologie und erreicht eine zentimetergenaue Positionierung ohne physische RTK-Stationen, was nicht nur die Positionierungsgenauigkeit verbessert, sondern auch die Installationszeit erheblich verkürzt. Ausgestattet mit der Sunseeker AONavi2.0-Technologie kann der Mähroboter stabile Satellitensignale für die Echtzeitpositionierung empfangen, und gleichzeitig können virtuelle Grenzen für Sunseeker-Rasenmäher festgelegt werden. Dies gewährleistet eine hochwertige Rasenpflege und bietet Ihnen ein bequemes und zuverlässiges Mäherlebnis.

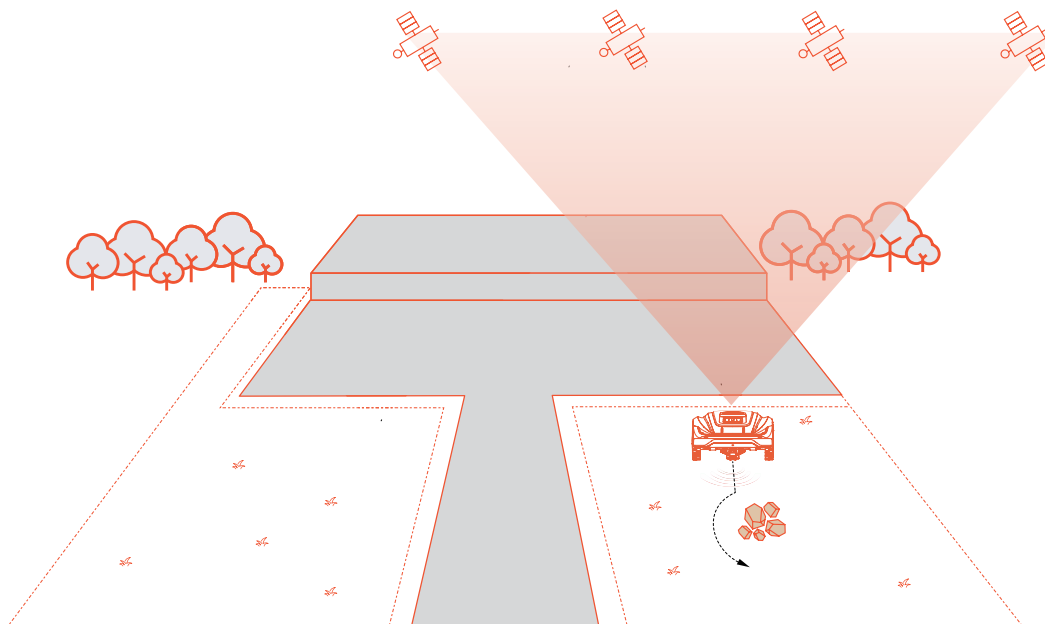



## 4.1 Vorbereitungen

### Installieren der Sunseeker-App

#### Hinweis

Bei Bedarf fordert die App Zugriff auf Bluetooth und WLAN oder 4G-Netzwerke an. Um eine ordnungsgemäße Einrichtung und zukünftige Funktionen zu gewährleisten, gewähren Sie Zugriff auf diese Funktionen.

Scannen Sie den QR-Code, um die Robotic Mower App herunterzuladen, oder suchen Sie im Google Play Store (Android) oder im Apple App Store (iOS) nach „Sunseeker Robot“. Erstellen Sie nach der Installation ein neues Konto und melden Sie sich an.



iOS



Android

### Vorbereiten des Mähers

Vergewissern Sie sich, dass Bluetooth auf Ihrem Telefon eingeschaltet ist, und scannen Sie den SN-QR-Code der Maschine, um das Modell zu identifizieren und mit der entsprechenden Installationsanleitung fortzufahren.

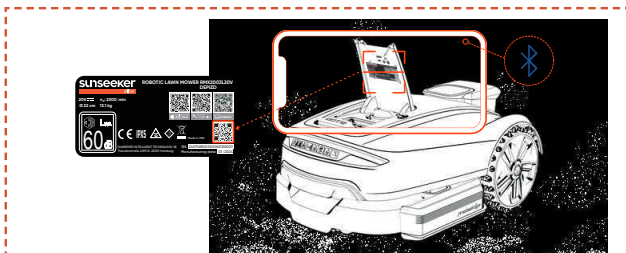

### Rasen vorbereiten

- Entfernen Sie Schmutz, Laubhaufen, Spielzeug, Drähte, Steine oder andere Hindernisse.
- Um die Sicherheit zu gewährleisten, stellen Sie bitte sicher, dass sich keine Kinder und Haustiere auf dem Rasen befinden.
- Bitte schneiden Sie Ihren Rasen auf eine Höhe von nicht mehr als 6 cm, bevor Sie den Mähroboter verwenden.
- Die gesamte Rasenfläche beträgt bis zu 2000 m<sup>2</sup>.
- Wenn es innerhalb des Arbeitsbereichs enge Passagen gibt, stellen Sie sicher, dass die Durchgangsbreite größer als 80 cm ist.

**Die folgenden Bilder zeigen empfohlene Rasentypen:**

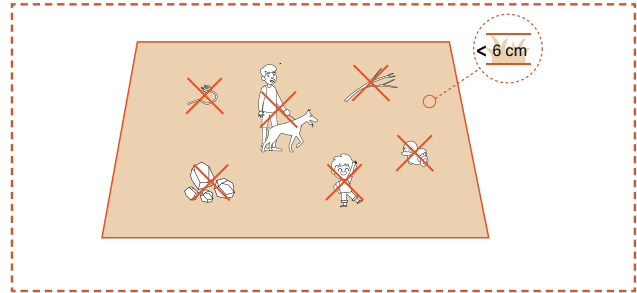

## 4.2 Aktivieren des Rasenmähers

### Vorladen des Mähers

**A.** Wählen Sie einen beliebigen Ort mit einer Steckdose, schließen Sie den Ladestationsadapter an und schalten Sie die Ladestation ein.

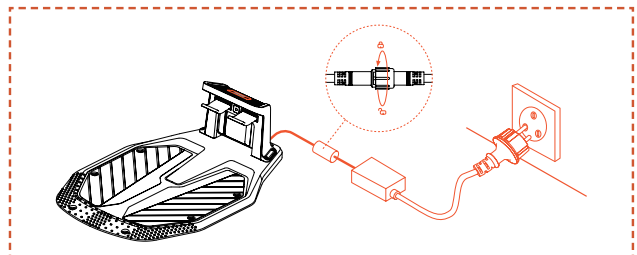

**B.** Schieben Sie den Mäher in die Ladestation und stellen Sie sicher, dass die Ladeelektroden richtig verbunden sind. Das blinkende grüne Licht an der Ladestation zeigt den normalen Ladevorgang an. Wenn der Mäher vollständig aufgeladen ist, leuchtet die Anzeileuchte dauerhaft grün.

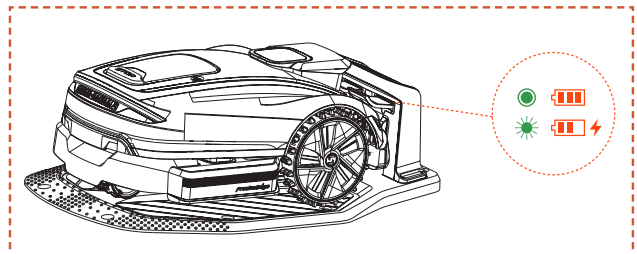

**C.** Wenn der Akkustand des Mähers über 80 % liegt, können Sie diesen Schritt überspringen.

#### Hinweis

- Wenn die Anzeileuchte trotz ordnungsgemäßer Stromversorgung aus bleibt, wenden Sie sich bitte an den Kundendienst.

### Aktivieren des Mähers

- Sobald die Maschine erfolgreich an der Ladestation aufgeladen wurde, schaltet sie sich automatisch ein. Sie können sie auch manuell einschalten, indem Sie die Ein-/Aus-Taste gedrückt halten.
- Geben Sie den Standard-PIN-Code "0000" ein. Drücken Sie nach jeder Eingabe von „0“ OK, um den Vorgang abzuschließen.
- Wenn Sie den PIN-Code ändern möchten, drücken Sie die START/HOME/OK-Taste für 1 Sekunde, um in das Menüinterface zu gelangen. Dort können Sie den PIN-

Code ändern. Weitere detaillierte Informationen finden Sie in Abschnitt 5.1 Anzeige und Steuerung des Mähers.



## 4.3 App-Verbindung

### Hinweis

Die folgenden Abbildungen zur App dienen ausschließlich Demonstrationszwecken. Die verfügbaren Optionen können je nach Softwareversion variieren.

### Vorbereitung

- A.** Stellen Sie sicher, dass sich die Maschine auf der Ladestation befindet, ordnungsgemäß lädt, eingeschaltet ist und der PIN-Code eingegeben wurde.
- B.** Stellen Sie sicher, dass Bluetooth auf Ihrem Telefon eingeschaltet ist. Bitte stellen Sie sicher, dass Ihre Maschine mit einem 4G-Netzwerk verbunden ist.
- C.** Um ein besseres Netzwerkerlebnis zu gewährleisten, können Sie WLAN für Ihren Mäher konfigurieren.

### App-Verbindung

- A.** Scannen Sie den SN-QR-Code der Maschine, um Ihren Mähroboter hinzuzufügen. Wenn das Scannen nicht verfügbar ist, können Sie auch eine Verbindung über Bluetooth herstellen. Wenn Sie den QR-Code bereits während des Schritts „Rasenmäher vorbereiten“ gescannt haben, verbindet sich der Rasenmäher automatisch mit der APP, sofern Bluetooth auf Ihrem Telefon aktiviert ist. Es ist also kein weiterer Scan erforderlich.
- B.** Geben Sie nach erfolgreicher Kopplung den Standard-PIN-Code „0000“ ein. Der PIN-Code kann auf dem Telefon geändert werden.
- C.** Bitte stellen Sie sicher, dass Ihre Maschine mit einem 4G-Netzwerk verbunden ist.

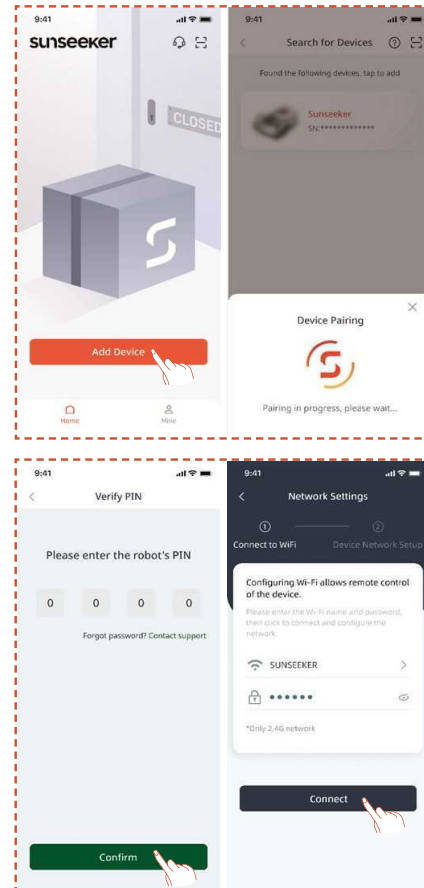

## 4.4 Installieren der Ladestation

### Hinweis

Wenn Sie sich nicht sicher sind, wo Sie Ihre Ladestation installieren sollen, können Sie die folgenden Schritte ausführen, um einen Standort mit stärkerem Signal zu finden.

### Finden Sie einen geeigneten Standort

- A.** Folgen Sie den Anweisungen in der App, um den Mäher fernzusteuern, die Signalstärke in verschiedenen Bereichen zu prüfen und einen geeigneten Standort für die Installation der Ladestation zu finden.
- B.** Um sicherzustellen, dass der Rasenmäher die Ladestation erfolgreich verlassen und dorthin zurückkehren kann, installieren Sie die Ladestation auf einem offenen, flachen, nicht befestigten Untergrund.
- C.** Die Ladestation kann entweder innerhalb oder außerhalb des Arbeitsbereichs des Mähers platziert werden. Aus Sicherheitsgründen wird empfohlen, das Ladekabel außerhalb der Mähfläche zu verlegen.
- D.** Innerhalb von 1,5 m vor der Ladestation dürfen sich keine Hindernisse befinden.
- E.** Wenn Gras vorhanden ist, sollte es kürzer als 6 cm sein.

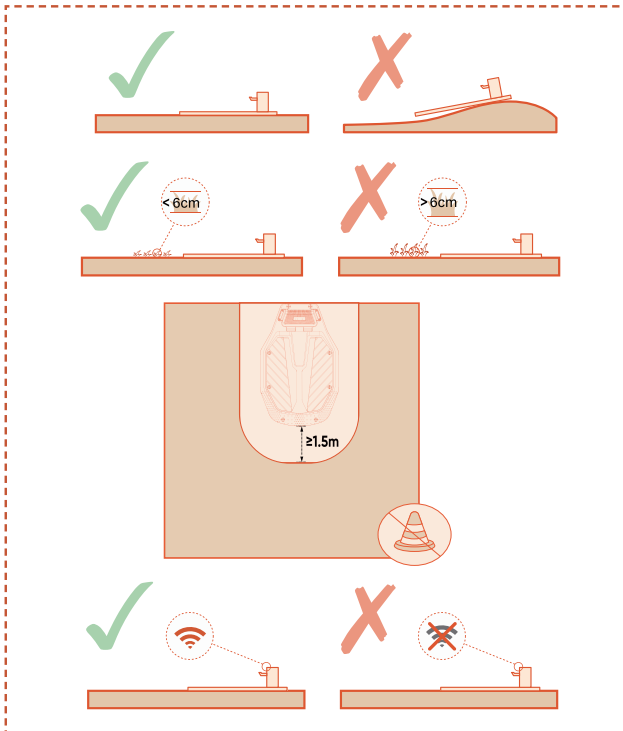

**F.** Stellen Sie sicher, dass der Bereich über der Ladestation so offen wie möglich ist, frei von Bäumen, Gebäuden oder anderen Hindernissen.

**G.** Wenn keine vollständige Offenheit auf allen Seiten erreicht werden kann, versuchen Sie bei Mähern auf der Nordhalbkugel, den südlichen Himmel frei zu halten; bei Mähern auf der Südhalbkugel stellen Sie sicher, dass der nördliche Himmel so offen wie möglich ist.

### Installieren der Ladestation

**A.** Ein Hammer oder ein ähnliches Werkzeug kann verwendet werden, um die Ladestation auf nicht befestigtem, flachem Boden festzunageln.

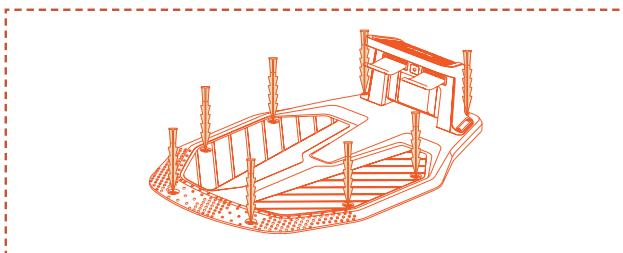

**B.** Verbinden Sie das Ladekabel an der Ladestation mit dem Ladegerät und stecken Sie es dann in die Stromversorgung. Das grüne Licht an der Ladestation leuchtet nun durchgehend und zeigt damit an, dass die Ladestation einsatzbereit ist.

**C.** Aus Sicherheitsgründen wird empfohlen, das Ladekabel außerhalb des Mähbereichs zu verlegen. Wenn zwischen Ladestation und Stromquelle ein größerer Abstand besteht, achten Sie auf eine sichere Befestigung des Netzkabels am Boden oder an der Wand, um einen sicheren Betrieb zu gewährleisten.

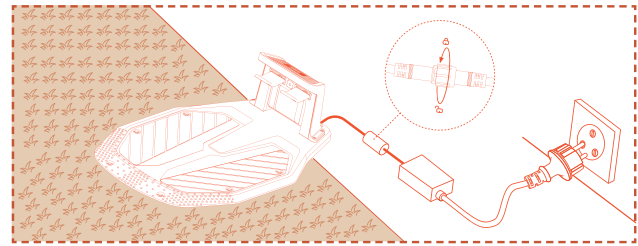

## 4.5 Kartierung

### Hinweis

Die folgenden Abbildungen zur App dienen ausschließlich Demonstrationszwecken. Die verfügbaren Optionen können je nach Softwareversion variieren.

### Vorbereitung

**A.** Stellen Sie sicher, dass die Maschine eingeschaltet ist und erfolgreich mit 4G- und Bluetooth-Signalen verbunden ist.

**B.** Stellen Sie sicher, dass sich die Maschine auf der Ladestation befindet, ordnungsgemäß lädt und der Akkustand über 50 % liegt.

**C.** Eine ordnungsgemäße Arbeitszone, die Ladestation und die Antenne sind für eine vollständige Kartenerstellung erforderlich.

**D.** Wenn alle oben genannten Aufgaben erledigt sind, klicken Sie auf **Kartierung starten**.

**E.** Wenn die Maschine neu gestartet wurde, stellen Sie sicher, dass sie sich auf der Ladestation befindet, bevor Sie den Kartierungsprozess starten.

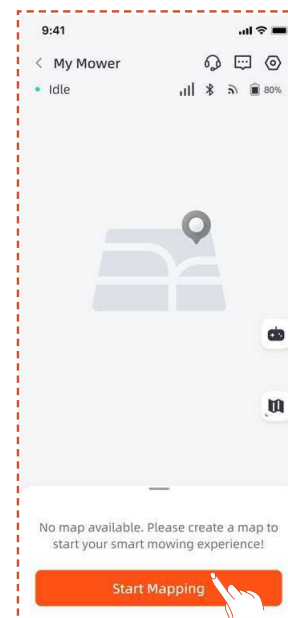

### Erstellen Sie eine Arbeitszone

**A.** Klicken Sie auf **Arbeitszone**. Der Rasenmäher verlässt automatisch die Ladestation und fährt 1,5 m voraus, ohne dass ein manuelles Eingreifen erforderlich ist.

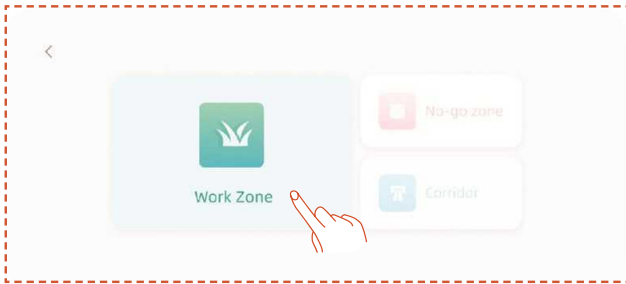

**B.** Es wird empfohlen, den Roboter zunächst an den Rand des Rasens zu steuern, ihn so auszurichten, dass er gegen den Uhrzeigersinn kartiert, und dann auf **Kartierung starten** zu klicken.

**C.** Sobald der Mäher an der Arbeitsbereichsgrenze positioniert und der Winkel eingestellt ist, klicken Sie auf **Kartierung starten**.

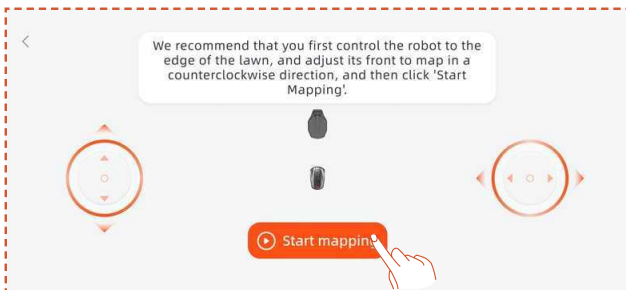

## Automatische Kartierung

Wenn das Gerät erkennt, dass es sich in einem Rasenbereich befindet und die Bedingungen für die automatische Kartierung erfüllt sind, blinkt das **Auto**-Symbol. Tippen Sie auf **Auto**, um die automatische Kartierung zu starten.

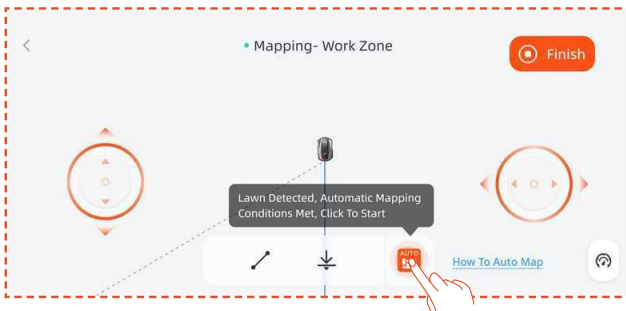

Tippen Sie auf die Schaltfläche **Pause** in der App, um die Kartierung zu unterbrechen.

Nachdem Sie überprüft haben, dass der Roboter fehlerfrei funktioniert, tippen Sie auf die Schaltfläche **Auto** in der App-Oberfläche, um die automatische Kartierung fortzusetzen.



## Hinweis

- Wir empfehlen, dem Mäher während des Kartierungsprozesses zu folgen. Wenn der Mäher die Grenzen nicht genau erkennt, können Sie den automatischen Kartierungsmodus jederzeit verlassen und zur manuellen Steuerung wechseln.
- Um die Kartierungseffizienz zu gewährleisten, stellen Sie bitte sicher, dass der Mäher die Kartierung durch Herausfahren aus der Ladestation beginnt.

## Manuelle Kartierung

Tippen Sie auf **Manuell**, um in den manuellen Kartierungsmodus zu wechseln.

Steuern Sie den Mäher fern und gehen Sie am Rand entlang, um die Arbeitszone zu erstellen.

- Wenn Ihr Arbeitsbereich Zäune, Mauern oder andere physische Grenzen umfasst, halten Sie während der ferngesteuerten Kartierung einen Abstand von mindestens 5 cm entlang der Grenze ein.

- Wenn sich in Ihrem Arbeitsbereich Objekte wie Pools, Gräben oder Felsen befinden, halten Sie beim Kartieren einen Mindestabstand von 15 cm ein.

- Wenn die Grenze Ihres Arbeitsbereichs nicht aus Gras besteht, z. B. ein Steinweg, und die Grenzhöhe ähnlich der des Grases ist, können Sie die Funktion **Grenzüberschreitung** verwenden. Bei Verwendung dieser Funktion bleibt der Mäher zu etwa zwei Dritteln auf dem Gras, um am Rand entlangzufahren. Nachdem die Kartierung abgeschlossen ist, folgt der Rasenmäher beim Mähen der kartierten Grenze.

- Wenn die Grenze Ihres Arbeitsbereichs eine gerade Linie ist, können Sie die Funktion **Gerade** auswählen und dann den Mäher zum Ende der geraden Grenze fernsteuern. Eine gerade Grenzlinie wird automatisch an den Start- und Endpunkten generiert, an denen die Geradenfunktion aktiviert ist.



### Hinweis

Es wird empfohlen, erst auf „Beenden“ zu klicken, wenn der Pfad vollständig geschlossen ist. Wenn der Pfad nicht geschlossen ist, die Kartierung jedoch abgeschlossen werden muss, klicken Sie auf „Beenden“ und wählen Sie dann „Automatisch schließen“ aus. Die erstellte Karte verbindet automatisch Start- und Endpunkte, um sicherzustellen, dass die Arbeitszone geschlossen ist.

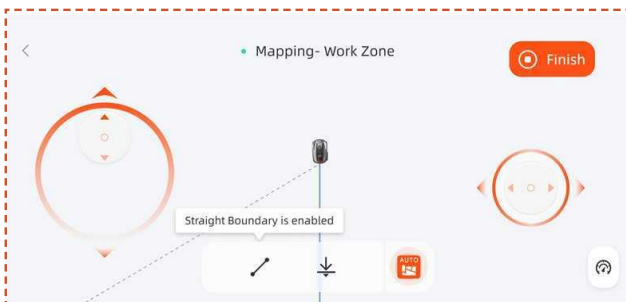

Nach Abschluss der Kartierung können Sie die Grenze durch Klicken auf **Weitere hinzufügen** und Auswahl von **Grenze bearbeiten** ändern.

**A.** Steuern Sie den Roboter fernbedient zum Startpunkt der Begrenzungsänderung und klicken Sie dann auf die Start-Taste. Beim Ändern der Grenze muss der Roboter gegen den Uhrzeigersinn gesteuert werden.

**B.** Steuern Sie den Roboter fernbedient bis zum Endpunkt der Grenzmodifikation, stellen Sie sicher, dass er die ursprüngliche Kartengrenze schneidet, und klicken Sie dann auf die Schaltfläche **Fertigstellen**.

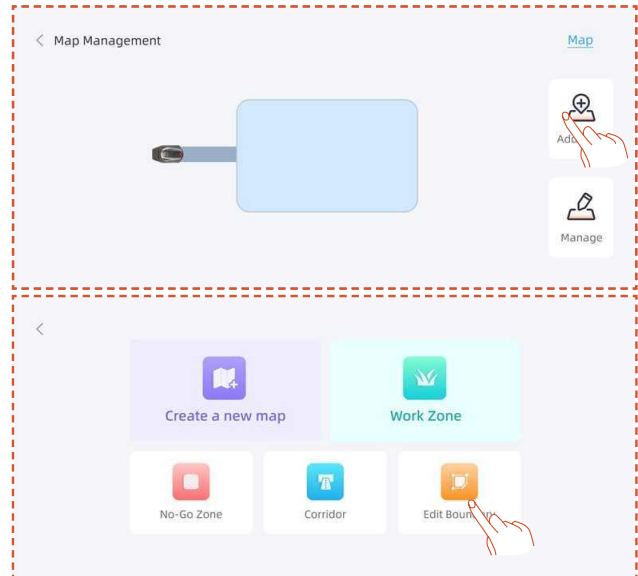
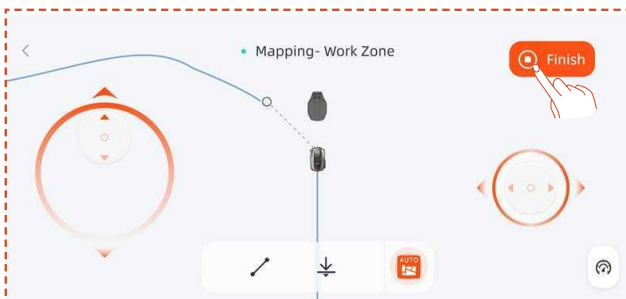

### Richten Sie eine Sperrzone ein

Wenn Ihr Arbeitsbereich einen Pool oder andere Zonen, in denen nicht gemäht werden soll, umfasst, empfiehlt es sich, eine Sperrzone einzurichten, um eine virtuelle Grenze zu schaffen und diese Bereiche zu schützen.

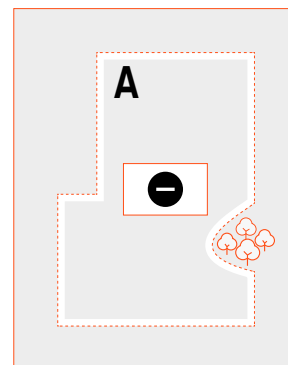

**A.** Klicken Sie auf **Sperrzone**.

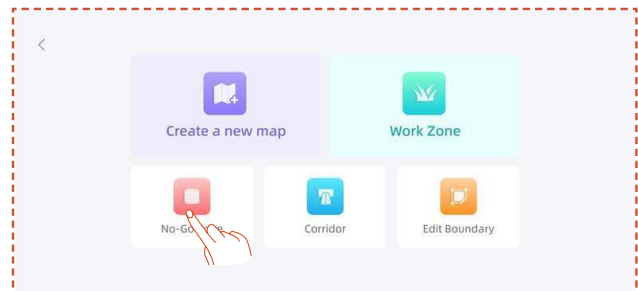

**B.** Steuern Sie den Mäher aus der Ferne zum Startpunkt, an dem die No-Go-Zone erstellt werden soll, und klicken Sie dann auf **Kartierung starten**.

**C.** Steuern Sie den Mäher fern, um den Bereich zu schließen, und klicken Sie dann auf **Fertig**.



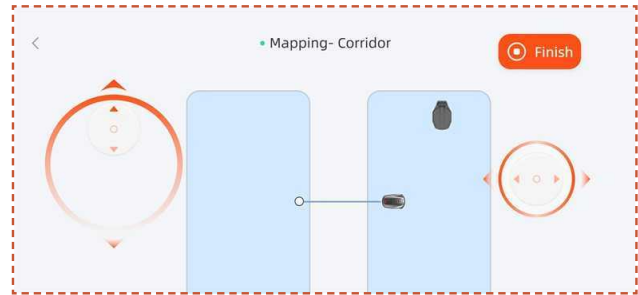

## Richten Sie mehrere Zonen ein

Wenn Ihr Rasen in mehrere Arbeitszonen unterteilt werden muss, können Sie mehrere Arbeitszonen und Durchgänge einrichten.

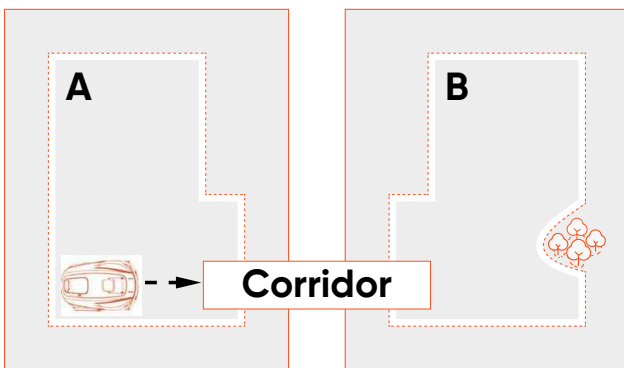

Nachdem Sie die erste Arbeitszone erstellt haben, können Sie einen Korridor hinzufügen und dann die zweite Arbeitszone erstellen:

**A.** Klicken Sie auf **Korridor**.

**B.** Steuern Sie den Mäher fernbedient an die Stelle, an der der Korridor angelegt werden soll, und klicken Sie dann auf **Kartierung starten**. Stellen Sie sicher, dass der Korridor die erste Arbeitszone überlappt.

**C.** Steuern Sie den Mäher fernbedient bis zum Ende des Korridors und klicken Sie dann auf **Fertig**.

**D.** Erstellen Sie die zweite Arbeitszone und stellen Sie sicher, dass der Korridor mit der zweiten Arbeitszone überlappt.

Nachdem Sie die erste Arbeitszone erstellt haben, können Sie die zweite Arbeitszone hinzufügen und dann den Korridor erstellen:

**A.** Klicken Sie auf **Arbeitszone**.

**B.** Steuern Sie den Mäher fernbedient an den Ort, an dem die zweite Arbeitszone eingerichtet werden soll, und richten Sie die zweite Arbeitszone ein.

**C.** Erstellen Sie einen Korridor zwischen den beiden Arbeitszonen, wobei der Korridor mit beiden Arbeitszonen überlappen muss.

### Hinweis

- Beim Erstellen mehrerer Arbeitszonen ist es am besten, wenn sich die zweite Arbeitszone nicht mit der ersten überschneidet. Ist die Überlappung zu groß, werden die beiden Zonen automatisch zu einer Arbeitszone zusammengeführt.

- Wenn der Korridor die Arbeitszone nicht überlappt oder wenn zwischen den beiden Arbeitszonen kein Korridor besteht, kann es für den Rasenmäher schwierig sein, zur Ladestation zurückzukehren oder seine Arbeit zu erledigen.

### Verwalten

Sie können außerdem Arbeitszonen zusammenführen, teilen, umbenennen und löschen sowie Korridore oder Sperrzonen entfernen. Diese Vorgänge können unter **Details > Kartenverwaltung > Verwaltung** durchgeführt werden.

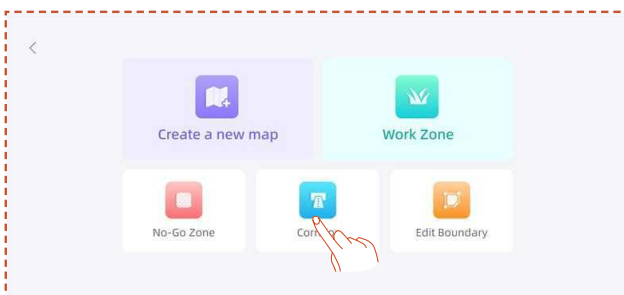

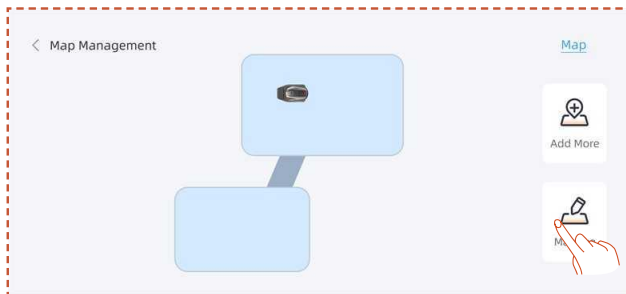
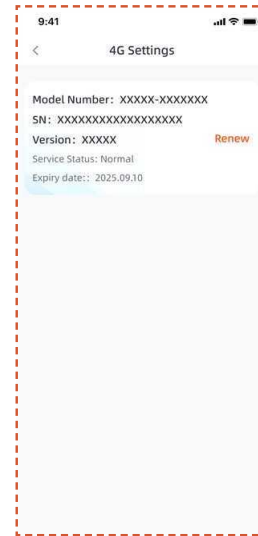

## 4.6 netRTK-Einstellungen

Die **netRTK**-Funktion wird automatisch aktiviert, nachdem der Mäher eingeschaltet wurde. Es ist nicht erforderlich, den Mäher manuell mit netRTK zu verbinden. Wenn die Verbindung instabil ist, können Sie den Verbindungsstatus in den **Netzwerkeinstellungen** überprüfen.

Um eine bessere Netzwerkerfahrung zu gewährleisten, können Sie optional Wi-Fi für Ihren Mäher und Ladegerät konfigurieren.

Gehen Sie zur **Einstellungen > Gerät-Oberfläche** und tippen Sie auf **Netzwerkeinstellungen**. Sie können den Verbindungsstatus Ihres Wi-Fi und 4G überprüfen.

- In den **RTK-Einstellungen** können Sie den RTK-Modus wechseln oder den Dienst erneuern. Die kostenlose Nutzungsdauer beginnt ab dem Datum der erstmaligen Produktaktivierung und erfolgreichen Verbindung mit dem netRTK-Dienst. Ab diesem Datum haben X5 Gen 2-Nutzer Anspruch auf 2 Jahre kostenlose Nutzung.

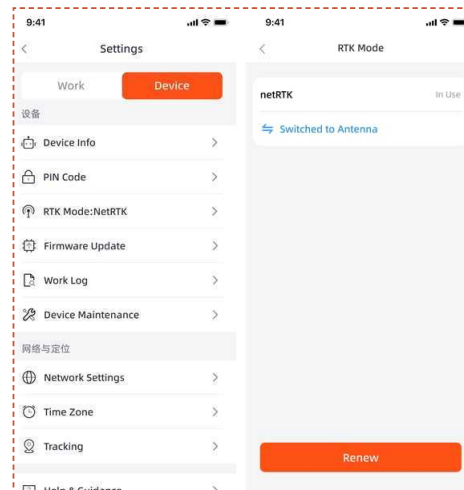

Bevor der kostenlose netRTK-Servicezeitraum abläuft, erhalten Sie eine Erinnerung über das bevorstehende Dienstende. Um den Dienst weiter nutzen zu können, müssen Sie die Verlängerungszahlung über die Begleit-App abschließen. Der Dienst wird wiederhergestellt, sobald die Zahlung erfolgreich abgeschlossen wurde.

Nach Ablauf der kostenlosen Testphase können Sie den **netRTK**-Service hier verlängern, falls Sie ihn weiterhin nutzen möchten.



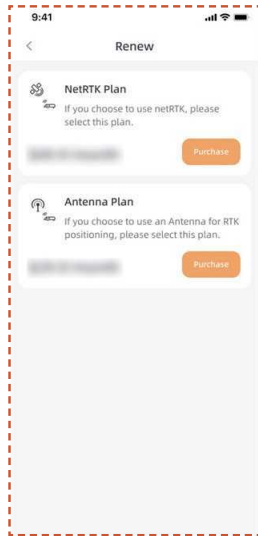

Wenn Sie sich entscheiden, den netRTK-Dienst nicht zu verlängern, können Sie alternativ ein spezielles Antennenzubehör für dieses Produkt erwerben und das Gerät über die vom Zubehör unterstützten Positionierungsmethoden verwenden (spezifische Funktionen und Serviceregeln unterliegen der Bedienungsanleitung des Zubehörs).

## 5. Täglicher Betrieb

### 5.1 Anzeige und Steuerung am Rasenmäher

#### Anzeige

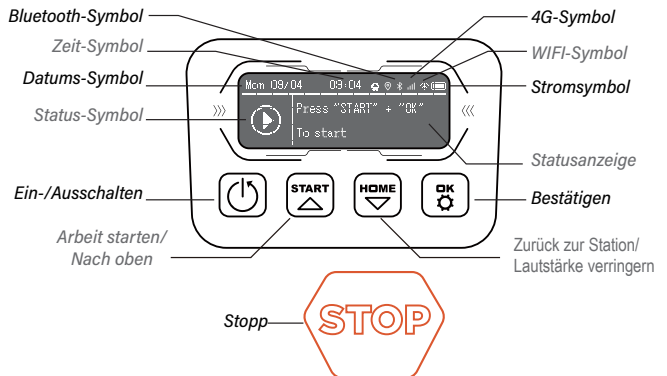

**4G-Symbol:** Das 4G-Symbol zeigt an, ob die Maschine erfolgreich mit dem 4G-Netz verbunden ist.

**N-Symbol:** Das WLAN-Symbol zeigt an, ob die Maschine erfolgreich eine Verbindung zum WLAN hergestellt hat oder nicht.

**Stromsymbol:** Das Akkusymbol zeigt die verbleibende Leistung der Maschine an.

**Zeitsymbol:** Zeigt die aktuelle Uhrzeit an

**Datumssymbol:** Zeigt das aktuelle Datum an

**Bluetooth-Symbol:** Das Bluetooth-Symbol zeigt an, ob die Maschine erfolgreich mit Bluetooth verbunden ist oder nicht.

**Status-Symbol:** Das Status-Symbol zeigt den aktuellen Zustand der Maschine oder die gerade eingerichtete Funktion an.

**Statusanzeige:** Zeigt Informationen wie den Maschinenstatus, das Funktions-Einstellungsmenü und das Basis-Einstellungsmenü an.

#### Grundlegende Steuerung

**Einschalten:** Halten Sie die Einschalttaste 2 Sekunden lang gedrückt.

**Ausschalten:** Halten Sie die Einschalttaste 3 Sekunden lang gedrückt.

Wenn der Rasenmäher ausgeschaltet wird, wird das Wort „Bye“ auf dem Dashboard angezeigt, und anschließend wird das Display ausgeschaltet.

**Zugriff auf die Menüseite:** Drücken Sie die START/HOME/OK-Taste für 1 s, um in die Menüoberfläche zu gelangen.

**Beginn der Arbeit:** Drücken Sie die Taste START und dann die Taste OK.

**Zurück zur Station:** Zurück zur Station Drücken Sie die Taste HOME und dann OK.

**Betrieb des Rasenmähers stoppen:** Drücken Sie STOP. Klicken Sie auf "START" und "OK", um neu zu starten.

## Konfiguration

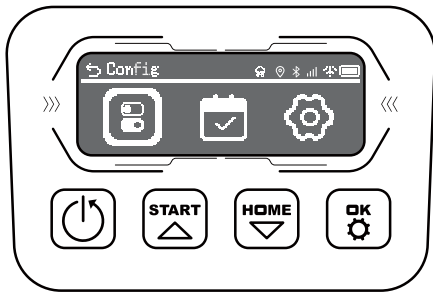

Wenn das Auswahlfeld das Konfigurationssymbol hervorhebt, drücken Sie **OK**, um mit den Einstellungen fortzufahren.

Im Konfigurationsmenü können Sie die entsprechenden Einstellungen für den Mähroboter vornehmen.

Drücken Sie die **▲▼**-Tasten, um zwischen den Einstellpunkten zu wechseln, drücken Sie **OK**, um die Modi zu wechseln, und drücken Sie **HOME**, um zurückzukehren.

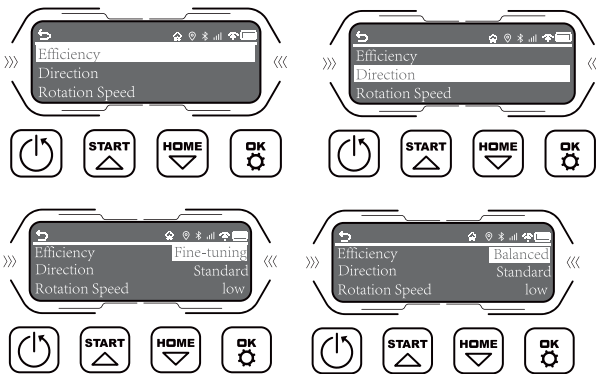

## Zeitplan

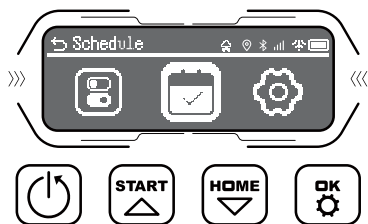

Wenn das Auswahlfeld das Zeitplan-Symbol hervorhebt, drücken Sie **OK**, um den automatischen Dual-Zeitplanablauf einzustellen. Sie können die Zeitplan-Pause aktivieren und auch den automatischen sowie manuellen Zeitplan einrichten.

## Einstellungen

Wenn das Auswahlfeld das Einstellungssymbol hervorhebt, drücken Sie **OK**, um mit den Einstellungen fortzufahren.

Sie können Geräteinformationen anzeigen, die Sprache, die Rasenhöheneinheit, das Datum und die Uhrzeit einstellen. Sie können den Geräte-PIN ändern, den Eco-Modus aktivieren und das Gerät zurücksetzen.

## 5.2 Ändern des PIN-Codes

Bitte wählen Sie die Option "PIN ändern" und geben Sie die alte PIN ein. Drücken Sie **▲▼**, um zwischen den Zahlen zu wechseln, und drücken Sie **OK**, um eine Zahl zu bestätigen. Bitte geben Sie den 4-stelligen PIN-Code nacheinander ein.

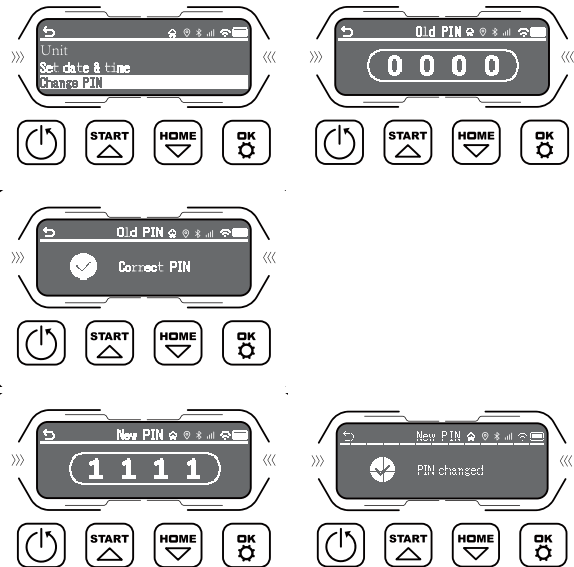

### Hinweis

Wenn der PIN-Code falsch eingegeben wird, zeigt das Display "Falscher PIN" an.

## 5.3 Einstellen des Arbeitsplans

### Hinweis

Die folgenden Abbildungen zur App dienen ausschließlich Demonstrationszwecken. Die verfügbaren Optionen können je nach Softwareversion variieren.

### Empfohlener Arbeitsplan

Nach der Kartierung generiert der Rasenmäher auf intelligente Weise einen Mähplan von Montag bis Samstag auf Basis des kartierten Mähbereichs. Die Arbeitsplan-Zeitspanne wird zwischen 8:00 und 16:00 Uhr festgelegt. Der empfohlene Arbeitsplan ist standardmäßig aktiviert.

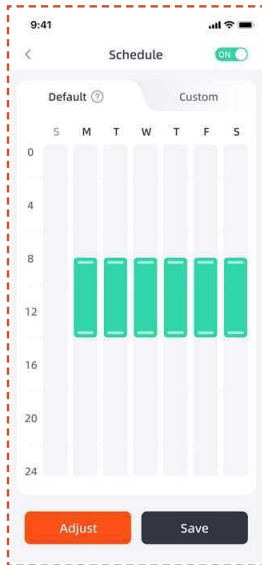

## Benutzerdefinierter Arbeitsplan

Wenn Sie den empfohlenen Arbeitsplan ändern müssen, können Sie auch einen benutzerdefinierten Arbeitsplan erstellen.

- A.** Drücken Sie die **Einstellen-** oder **Benutzerdefiniert-** Taste, um die benutzerdefinierten Einstellungen aufzurufen.
- B.** Wählen Sie den Tag aus, an dem der Mäher arbeiten soll.
- C.** Wählen Sie den Bereich aus, in dem der Mäher an diesem Tag arbeiten soll, oder wählen Sie alle Bereiche aus.
- D.** Legen Sie die Start- und Endzeiten für den Betrieb des Mähroboters fest.

### Hinweis

Wenn die benutzerdefinierte Arbeitsplanzeit nicht in die Tagesarbeitszeiten fällt, verlässt der Rasenmäher die Ladestation nicht, um während der geplanten Arbeitszeiten außerhalb dieser Stunden zu mähen.

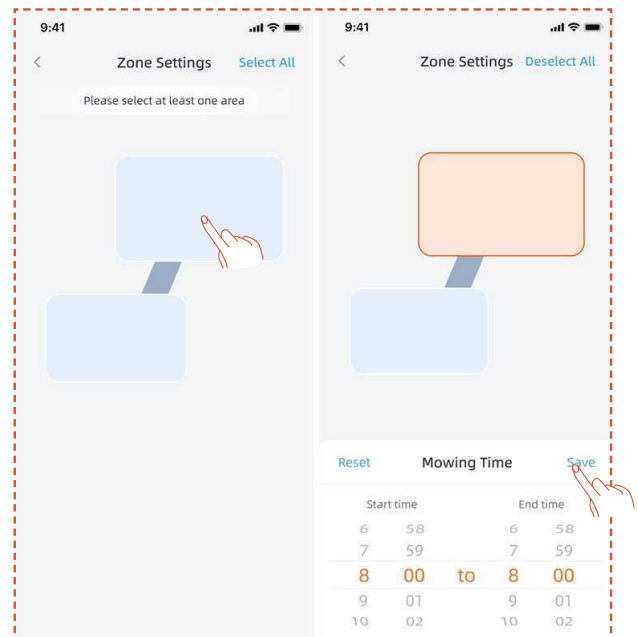
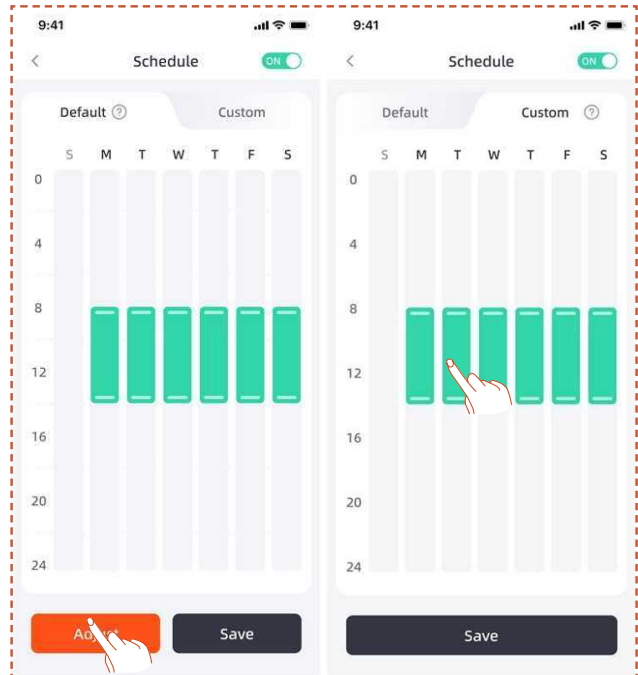

## 5.4 Einführung in die APP

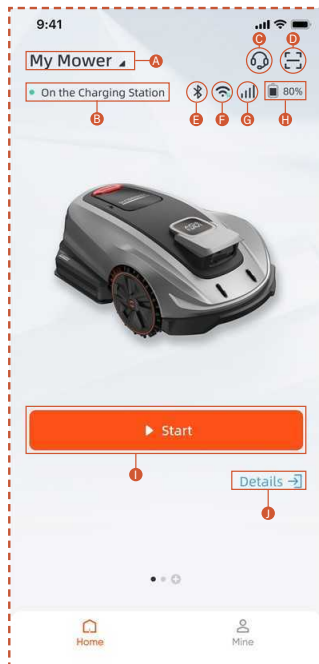

- A. Mähername – Zum Umbenennen klicken
- B. Mäherstatusanzeige
- C. Hilfe & Anleitung
- D. Gerät hinzufügen
- E. Mähroboter Bluetooth-Verbindungsstatus
- F. Rasenmäher-Wi-Fi-Signalstatus
- G. Rasenmäher 4G-Signalstatus
- H. Mähroboter-Akku-Stand
- I. Mit dem Mähen beginnen
- J. Gerätedetails-Seite

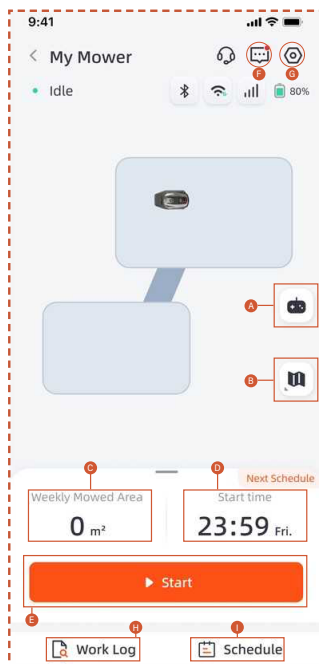

- A. Fernbedienung des Mähers
- B. Kartenverwaltung / Antennensignalkarte
- C. Bearbeitete Fläche / Geschätzte Arbeitsfläche
- D. Gearbeitete Zeit / Nächste Arbeitszeit
- E. Mähen starten
- F. Nachrichtenliste
- G. Einstellungen
- H. Arbeitsprotokoll
- I. Zeitplaneinstellungen

### Einstellungen

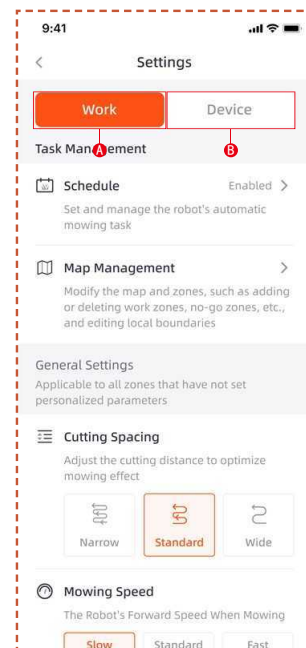

#### A. Arbeitseinstellungen

Hier können Sie Einstellungen für den Betrieb des Rasenmähers vornehmen.

- Arbeitsplan
- Kartenverwaltung
- Schnittabstand
- Mähgeschwindigkeit
- Schnittrichtung
- Schnittdrehzahl
- Kantenschnittfrequenz
- Hindernisvermeidung
- Regensperre
- Energiesparmodus
- Zoneneinstellungen

#### B. Geräteeinstellungen

Hier können Sie gerätebezogene Einstellungen vornehmen.

- Geräteinformationen
- PIN-Code
- RTK-Modus
- Firmware-Update

- Arbeitsprotokoll
- Gerätewartung
- Netzwerkeinstellungen
- Zeitzone
- Tracking
- Hilfe & Anleitung

## 5.5 S Connect Modul

Das S Connect Modul ist mit einem 4G-Dienst und einer Diebstahlschutzfunktion ausgestattet, die eine Standortüberwachung des Mähers ermöglicht. Wenn der Mäher außerhalb des festgelegten digitalen Zauns bewegt wird, erhält der Benutzer einen Warnalarm über die App.

Den Zugang zum **Tracking** finden Sie hier.

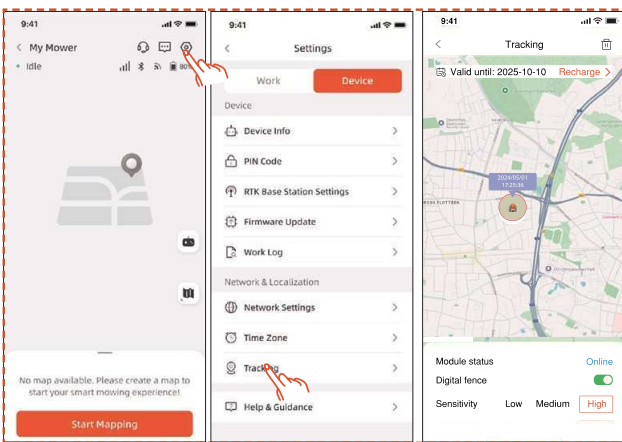

Die **Tracking**-Seite bietet drei Funktionen: Anzeige **Modulstatus**, aktiviere **Digitalen Zaun** und stelle die **Empfindlichkeit** des digitalen Zauns ein.

### Modulstatus

Der Modulstatus zeigt den aktuellen Zustand des Moduls an, z. B. offline, online oder außer Reichweite.

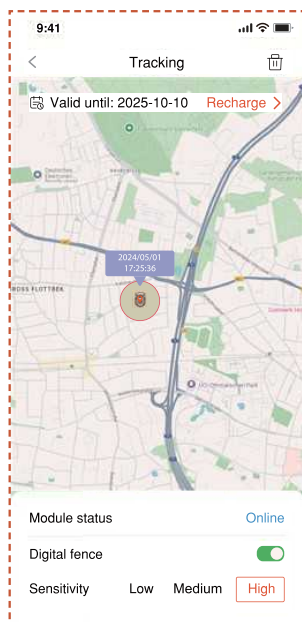

### - Online

Unter normalen Umständen wird der Modulstatus nach der Installation als „online“ angezeigt.

### - Offline

Mögliche Ursachen

1. Netzwerkverbindungsprobleme
2. Modulstromprobleme

Lösung

1. Installieren Sie das Modul neu, um zu versuchen, das Problem zu beheben.
2. Stellen Sie das Gerät auf die Ladestation und starten Sie es nach vollständiger Aufladung neu.
3. Falls das Problem weiterhin besteht, wenden Sie sich an den Kundendienst.

### - Außerhalb der Reichweite

Mögliche Ursachen

1. Die Maschine hat den Bereich des digitalen Zauns überschritten.
2. Die Empfindlichkeit ist zu hoch eingestellt.

Lösung

1. Überprüfen Sie, ob sich die Maschine außerhalb der Grenze befindet. Falls ja, setzen Sie den Mittelpunkt zurück, um den Arbeitsbereich der Maschine abzudecken.
2. Wenn sich das Gerät innerhalb der Grenze befindet, verringern Sie die Empfindlichkeit des digitalen Zauns.

## Digitaler Zaun

Wenn der digitale Zaun aktiviert ist:

Der rote Kreis kennzeichnet den Bereich des digitalen Zauns. Das Mähersymbol zeigt die Position des Mähers an. Der rote Punkt markiert den Mittelpunkt.

Um den Mittelpunkt zu verschieben:

1. Drücken Sie den gewünschten Ort auf der Karte und halten Sie ihn gedrückt, um den Mittelpunkt festzulegen.
2. Der Mittelpunkt wird automatisch neu positioniert.

## Empfindlichkeit

Sie können die Empfindlichkeit auf niedrig, mittel oder hoch einstellen. Eine geringere Empfindlichkeit führt zu einem größeren Bereich für den digitalen Zaun.



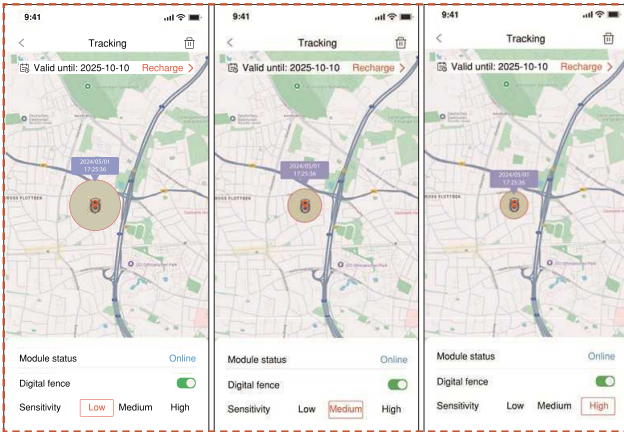

## Entkoppeln & erneutes Binden

Im Allgemeinen ist es nicht erforderlich, das S-Connect-Modul zu entbinden. Wenn Sie das S Connect Modul nicht mehr nutzen möchten, setzt das S Connect Modul seinen Dienst automatisch aus, wenn Sie die Dienstverlängerung aussetzen.

Wenn Sie das S Connect Modul entkoppeln/entfernen müssen, beachten Sie bitte die folgenden Schritte:

1. Stellen Sie sicher, dass Bluetooth auf Ihrem Telefon aktiviert ist und mit der Maschine verbunden bleibt.
2. Klicken Sie auf das Papierkorbsymbol in der oberen rechten Ecke und bestätigen Sie.

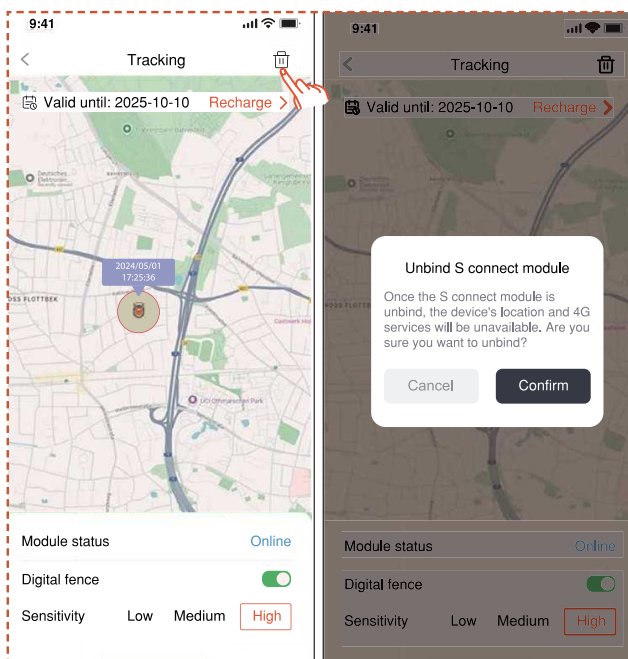

Wenn Sie das 4G Connect-Modul nach der Aufhebung der Bindung erneut binden müssen:

1. Stellen Sie sicher, dass Bluetooth auf Ihrem Telefon aktiviert ist und mit der Maschine verbunden bleibt.
2. Scannen Sie den QR-Code auf dem Modul, um es erneut zu binden.

- QR-Code auf dem Modul finden

1. Drehen Sie den Mäher um, schauen Sie auf die Unterseite und suchen Sie den rot markierten Bereich, wie in der Abbildung dargestellt.

2. Lösen Sie 3 Schrauben.

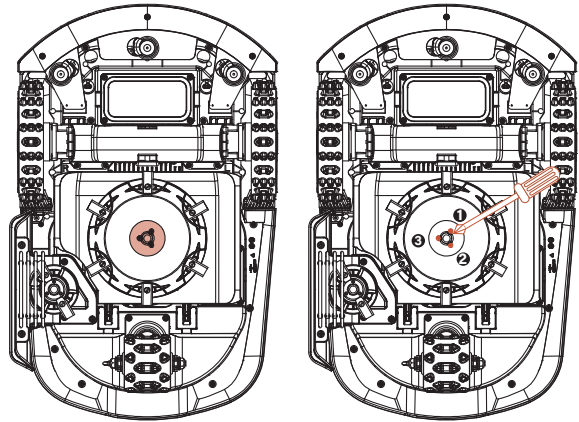

3. Entfernen Sie die rotierende Schneidplatte.

4. Lösen Sie die 4 Schrauben und entfernen Sie die Abdeckplatte.

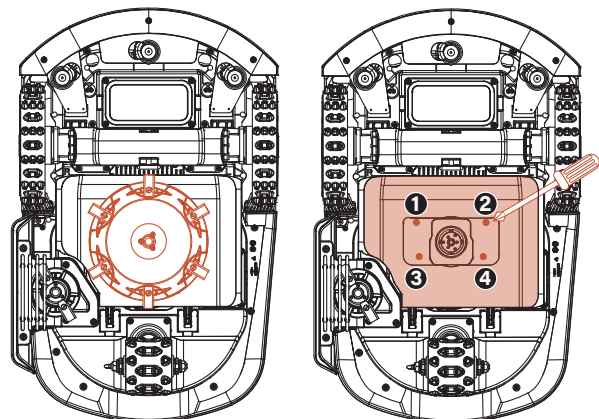

5. Sie können den rot markierten Bereich wie in der Abbildung dargestellt finden. Lösen Sie die 4 Schrauben und öffnen Sie die Abdeckung.

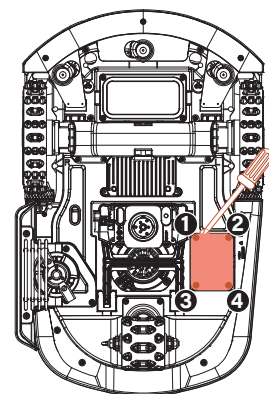

6. Es gibt ein Modulfach, das zwei Steckkabel enthält.

7. Hier QR-Code finden.

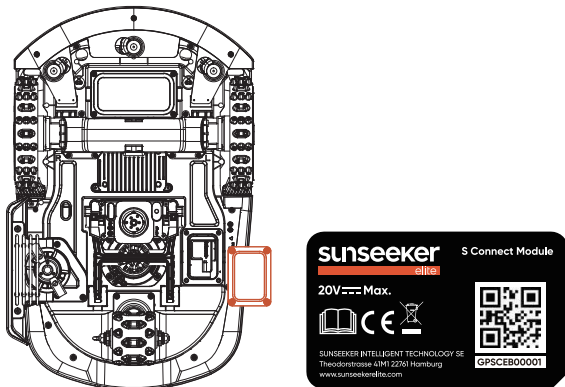

8. Setzen Sie das Modul ein. Schließen Sie die Abdeckung und ziehen Sie die Schrauben fest. Bitte ziehen Sie die Schrauben in der in der Abbildung gezeigten Reihenfolge fest.

9. Setzen Sie die Abdeckplatte wieder ein und ziehen Sie die Schrauben fest. Bitte ziehen Sie die Schrauben in der im Diagramm angezeigten Reihenfolge fest.

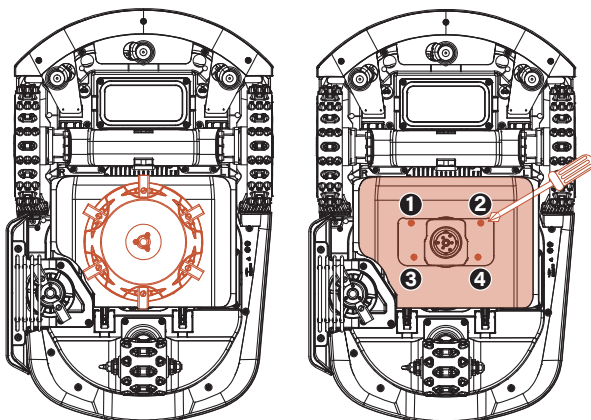

## 5.6 IoT

Die Plattform X Gen 2 ist ein Internet-of-Things (IoT)-Gerät. Verbinden Sie den Rasenmäher über das Mobilfunknetz oder Ihr WLAN-Netzwerk mit dem Internet, um folgende Funktionen zu ermöglichen:

**A.** Firmware-Updates Over-The-Air (OTA), halten Sie Ihren Mäher mit den neuesten Funktionen auf dem aktuellen Stand.

**B.** Fernsteuerung über das Netzwerk aktivieren:

Mähen starten, Mähen stoppen, zur Ladestation zurückkehren, Mähzeitplan einstellen, Schnitthöhe einstellen und weitere Funktionen.

**C.** Überwachen Sie den Mähfortschritt und den Standort des Mähers aus der Ferne.

**D.** Melden Sie Fehlercodes und den Mäherstatus über das Netzwerk.

## Netzwerk

Plattform X Gen 2 nutzt Wi-Fi und 4G, um eine Netzwerkverbindung herzustellen. Weitere Details finden Sie unter Wi-Fi-Einstellung und 4G-Einstellung.

### Hinweis

- Plattform X Gen 2 unterstützt 2,4-GHz- und 5-GHz-Wi-Fi-Netzwerke.

## Firmware-Updates

Wir werden die Firmware des Rasenmähers weiterhin aktualisieren. Wenn eine neue Firmware-Version verfügbar ist, erhalten Sie eine Popup-Benachrichtigung in der App. Es wird empfohlen, die Aktualisierung durchzuführen, sobald die neueste Firmware verfügbar ist.

Beim Aktualisieren der Firmware müssen die folgenden Bedingungen erfüllt sein:

- Die Maschine steht auf der Ladestation.
- Das Netzwerk ist verbunden.
- Der Akkuladestand beträgt mehr als 30 %.
- Es ist kein Mähplan in einer Stunde eingestellt.

Während des Updates blinkt das Umgebungslicht am Rasenmäher blau. Sie können den Update-Fortschritt in Ihrer App sehen. Nach Abschluss des Updates leuchtet das Umgebungslicht des Rasenmähers grün.

## ! WARNUNG

- BEWEGEN Sie den Rasenmäher NICHT während des Aktualisierungsprozesses.

## 5.7 Hindernisvermeidung

### Binokular-Kamera

Die Binokularkamera ist Teil der Standardausstattung der Plattform X Gen 2. Sie sind für die visuelle Grenzerkennung, die vorausschauende Hindernisvermeidung und die visuelle Erkennung von QR-Codes während des Ladevorgangs konzipiert, wodurch der Mäher intelligenter wird.

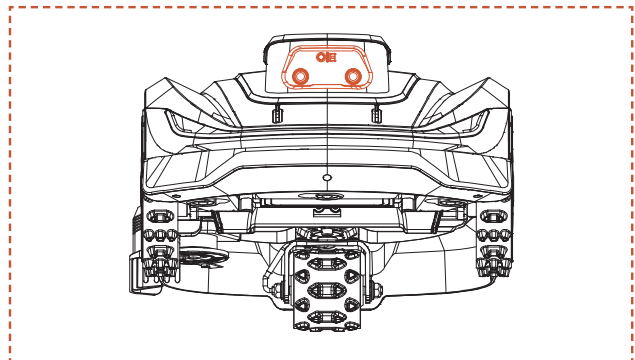



## Integrierte iToF-Kamera

Die integrierte iToF-Kamera wird zur Hindernisvermeidung und zum Mähen entlang der Begrenzung verwendet. Sie misst die Entfernung mithilfe der Phasendifferenz von moduliertem Infrarotlicht und gewährleistet einen stabilen Betrieb unter allen Lichtbedingungen.

### Hinweis

*Wenn sich zu viele Hindernisse in Ihrem Rasen befinden, sollten Sie in Betracht ziehen, Sperrzonen um diese einzurichten oder einige der Hindernisse zu entfernen, um die Effizienz des Geräts zu verbessern.*

## Vision AI-System

Ausgestattet mit einer 3D-Binokularkamera, überzeugt das Vision AI und Deep-Learning-System des Sunseeker Elite durch seine hervorragende Wahrnehmung der Umgebung und nahtlose Navigation um Hindernisse. Unterstützt durch unsere proprietären Deep-Learning-Algorithmen verbessert es kontinuierlich sein Verständnis von Gartenlandschaften durch fortlaufende Datensammlung.

## Stoßsensor

Sensoren sind in der Plattform X Gen 2 installiert, um Hindernisse zu erkennen. Wenn der Stoßfänger auf ein Hindernis trifft und den Sensor auslöst, fährt der Mäher rückwärts und weicht dem Hindernis aus.

### Hinweis

*- Ihre Plattform X Gen 2 kann Objekte nach einer Kollision vermeiden. Es wird jedoch empfohlen, überschüssige herumliegende Gegenstände vor dem Mähen zu entfernen.*

## 6. Wartung

**A.** Erleben Sie erstklassige Mähergebnisse und verlängern Sie die Lebensdauer Ihres Mähers mit der Wartung.

**B.** Eine wöchentliche Überprüfung und Wartung durch einen Erwachsenen sind unerlässlich, um die optimale Leistung der Maschine zu gewährleisten.

**C.** Schützen Sie Ihre Sicherheit, indem Sie die Sicherheitsrichtlinien befolgen: Vermeiden Sie Wartungsarbeiten, während Sie offene Sandalen tragen oder barfuß sind.

**D.** Tragen Sie stets lange Hosen und Arbeitsschuhe, um die Sicherheit bei der Wartung des Mähers zu gewährleisten.

**E.** Ersetzen Sie beschädigte oder abgenutzte Teile umgehend, um einen reibungslosen Betrieb zu gewährleisten.

NUR autorisierte Servicetechniker dürfen das Gehäusefach hinter der Stoßstange öffnen und wieder verschließen. Die beschränkte Garantie kann erlöschen, wenn Sie eigene Wartungsarbeiten durchführen.

### HINWEIS: VERSICHERUNG

Ihre Versicherung deckt möglicherweise Unfälle mit diesem Produkt nicht ab. Bitte setzen Sie sich mit Ihrem

Versicherungsanbieter oder Vertreter in Verbindung, um herauszufinden, ob Versicherungsschutz angeboten wird.

## 6.1 Reinigung

**A.** Schalten Sie den Mäher aus.

**B.** Verwenden Sie die Sunseeker Elite Reinigungsbürste oder ein Tuch, um das Äußere sorgfältig zu reinigen, und vermeiden Sie korrosive Lösungsmittel wie Alkohol, Benzin oder Aceton. Diese Substanzen können sowohl die Ästhetik als auch die inneren Komponenten Ihres Mähers beschädigen.

### Hinweis

*- Für ein reibungsloses Andocken ist es entscheidend, die Ladestation regelmäßig auf Ablagerungen oder Schmutzansammlungen zu überprüfen und zu reinigen.*

*- Stellen Sie sicher, dass alle Anschlussstellen der Ladestation, des Verlängerungskabels und der Stromversorgung frei zugänglich bleiben, um eine optimale Leistung zu gewährleisten.*

## Fahrwerk und Messerteller

**A.** Zur Reinigung des Chassis und der Messerscheibe wird die Verwendung der Sunseeker Elite Reinigungsbürste oder eines Wasserschlauchs empfohlen.

**B.** Verwenden Sie keinen Hochdruckreiniger, da dieser Schäden verursachen kann.

**C.** Stellen Sie sicher, dass sich die Messerscheibe reibungslos dreht und die Klingen ohne Einschränkungen schwenken können.



### VORSICHT

- Wasser von einem Hochdruckreiniger kann in die Dichtungen eindringen und elektronische und mechanische Teile beschädigen.

## Räder

Gras auf den Rädern kann die Leistung des Rasenmähers beim Hochfahren an Hängen beeinträchtigen. Verwenden Sie die Bürste, um Schlamm oder andere Fremdkörper dazwischen zu entfernen, um einen guten Halt zu gewährleisten.

## Regensensor

**A.** Überprüfen Sie den Regensensor einmal monatlich und stellen Sie sicher, dass er nicht von Schmutz, Gras oder anderen Gegenständen bedeckt ist.

**B.** Waschen Sie Schlamm, Gras oder andere Gegenstände ab oder reinigen Sie ihn mit einer weichen Bürste.

**C.** Trocknen Sie den Sensorbereich nach der Reinigung, um eine Auslösung wie durch Regen zu verhindern.

## 6.2 Ersetzen der Messer

### Kamera

Reinigen Sie die Kamera regelmäßig, um sie in gutem Zustand zu halten. Verwenden Sie ein sauberes, weiches Baumwolltuch, um Kratzer auf der Linse zu vermeiden.



### WARNUNG

- Stellen Sie sicher, dass der Rasenmäher vor der Reinigung ausgeschaltet wird.
- Wenn der Rasenmäher auf dem Kopf steht, schalten Sie ihn aus.

Um die Mähleistung und die Sicherheit zu verbessern, wird empfohlen, die Schrauben und Messer des Rasenmähers bei häufigem Gebrauch alle 1-2 Monate zu wechseln. Um ein sicheres Schneidsystem zu gewährleisten, sollten Sie alle Messer zusammen mit ihren Schrauben gleichzeitig ersetzen. Weitere Informationen zu verwendbaren Teilen finden Sie im Abschnitt "Spezifikation > Zubehör".



### WARNUNG

- Tragen Sie bei der Überprüfung oder Wartung des Messers dicke Handschuhe.
- Verwenden Sie die Schrauben NICHT wieder. Dies kann zu ernsthaften Verletzungen führen.
- Wir empfehlen dringend, die korrekten Schrauben und die von uns verkauften Originalmesser zu verwenden. (NR. 80201457).

### Ersetzen der Messer

- Schalten Sie den Mäher aus.
- Stellen Sie den Mäher auf eine makellose, weiche Oberfläche, um Kratzer zu vermeiden.
- Verwenden Sie einen Kreuzschlitzschraubendreher, um die Schrauben zu lösen.
- Schrauben und Klingen entfernen.
- Befestigen Sie die neuen Klingen und Schrauben (Drehmoment: 1,0+0,2 N.m). Vergewissern Sie sich, dass sich die Messer frei drehen können.

### Hinweis

- Ersetzen Sie die Schrauben mit einem Standarddrehmoment von 1,0+0,2 Nm. Ein falsches Drehmoment kann zu vermeidbaren Problemen führen.
- Vergewissern Sie sich, dass der Rasenmäher ausgeschaltet ist, und prüfen Sie, ob die Messer korrekt funktionieren. Prüfen Sie auf ungewöhnliche Geräusche oder Vibration.

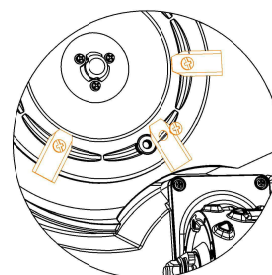
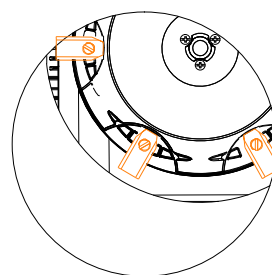
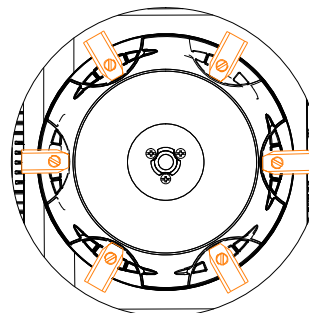
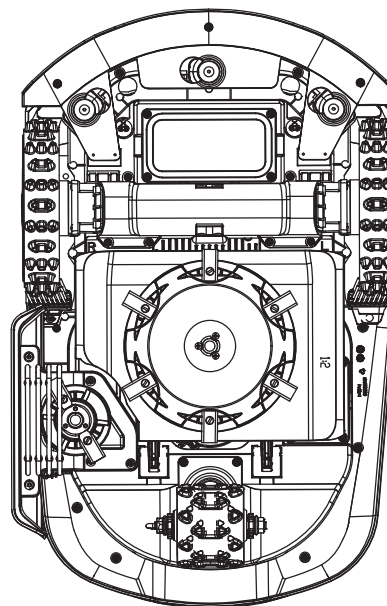

## 6.3 Transport

Stellen Sie sicher, dass die Sicherheit des Rasenmähers während des Transports über lange Strecken gewährleistet ist, indem Sie die Originalverpackung verwenden. Bevor Sie das Produkt anheben, bewegen oder transportieren, schalten Sie es unbedingt aus. Gehen Sie vorsichtig damit um und vermeiden Sie Gewaltanwendung, wie z. B. Werfen und starken Druck. Heben oder tragen Sie den Rasenmäher niemals bei laufendem Motor.

### Korrektes Bewegen oder Heben

Tragen Sie den Rasenmäher am Griff. Halten Sie den Messerteller von Ihrem Körper weg.

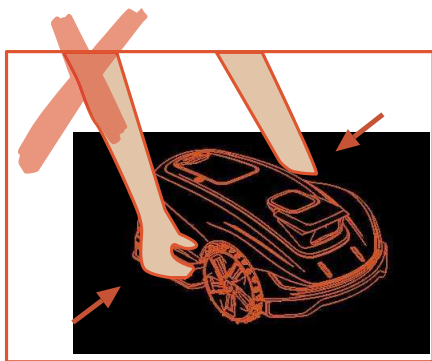
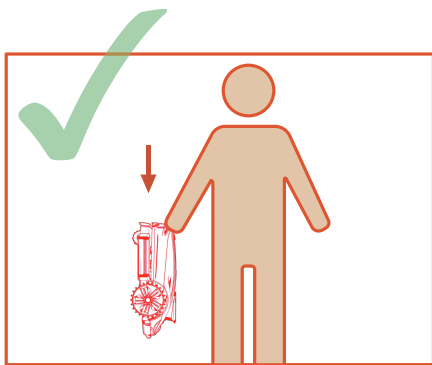

## 6.4 Akku

**A.** Vor der Lagerung den Akku vollständig aufladen, um Tiefentladung und Schäden an den elektrischen Teilen zu vermeiden.

**B.** Die eingeschränkte Garantie deckt keine Schäden durch Tiefentladung der Batterie ab.

**C.** Laden Sie den Akkupack NICHT bei Lufttemperaturen unter 5 °C (41 °F) oder über 40 °C (104 °F).

**D.** Wenn der Akku bei einer Lufttemperatur zwischen 18 °C und 25 °C geladen wird, kann dies seine Lebensdauer verlängern und seine Leistung verbessern.

**E.** Der Akku liefert die beste Leistung, wenn er bei normaler Raumtemperatur (20 °C ± 5 °C) betrieben wird.

### Hinweis

- Die Lebensdauer des Akkus hängt davon ab, wie oft das Produkt benutzt wird und wie viele Stunden es insgesamt arbeitet. Wenn die Betriebszeit pro voller Ladung deutlich kürzer als üblich ist oder das Mähergebnis nicht gut ist, empfiehlt es sich, den Akku zu ersetzen.

### Ersetzen des Akkus

**A.** Schalten Sie den Mäher aus.

**B.** Stellen Sie den Rasenmäher auf eine makellose, weiche Unterlage mit der Unterseite nach oben.

**C.** Lösen Sie die 4 Schrauben, die den Batteriefachhalter fixieren, mit einem Kreuzschlitzschraubendreher.

**D.** Stecken Sie den Stecker aus.

**E.** Entnehmen Sie den Akkupack und ersetzen Sie ihn durch den neuen.

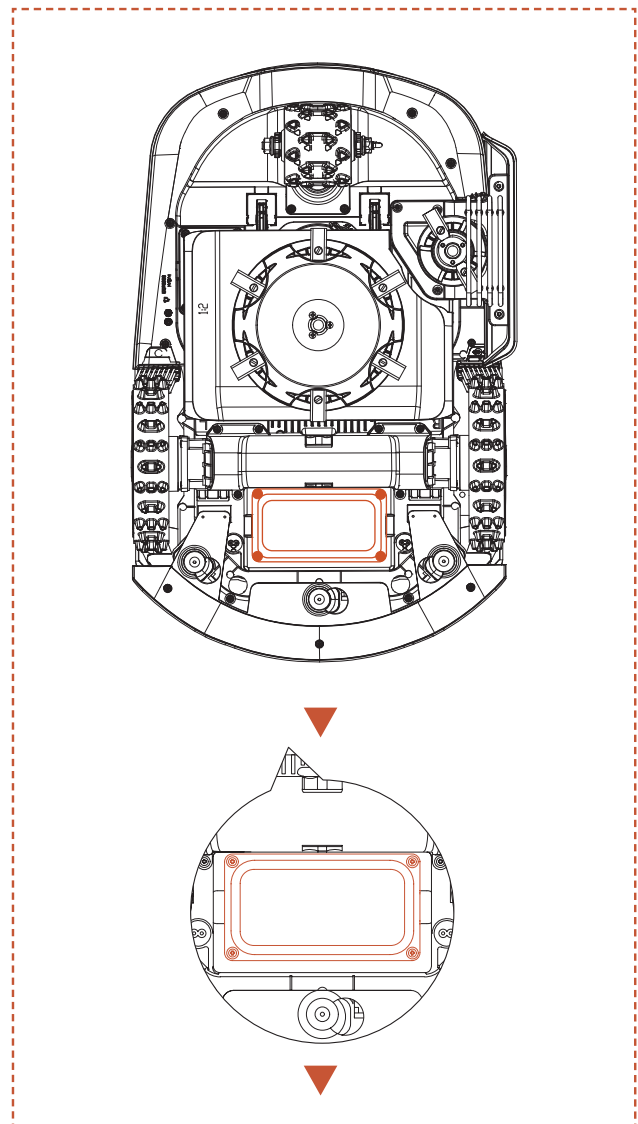

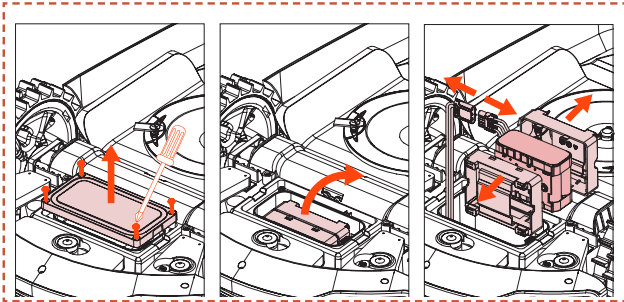

## ! WARNUNG

- Verwenden Sie ausschließlich das Original-Akkupack oder ein Modell desselben Typs, wie von Sunseeker Elite angegeben. Jeder Rasenmäher enthält einen Akkupack.
- Je nach Rasenmähermodell beträgt die Nennkapazität des Akkus 5000 mAh oder 10.000 mAh.
- Verwenden Sie keine nicht wiederaufladbaren Batterien. Verwenden Sie zum Aufladen des Akkus nur das abnehmbare Netzteil, das mit diesem Produkt geliefert wird.
- Vermeiden Sie es, das Akkugehäuse zu zerbrechen oder zu zerlegen. Vermeiden Sie den Kontakt mit Metallgegenständen, um Kurzschlüsse zu verhindern. Von Wärmequellen, Feuer und direkter Sonneneinstrahlung fernhalten.
- Wenden Sie sich bitte an Ihre Verkaufsstelle, Ihre örtliche oder regionale Abfallbehörde oder Ihr Haushaltsmüll-Entsorgungsunternehmen, um weitere Informationen über Batterie- und Elektroabfälle zu erhalten.
- Das Akkufach sollte nicht häufig geöffnet werden. Sie sollten das Akkufach erst dann öffnen, wenn ein neuer Akku erforderlich ist.
- Der Akkupack enthält Elektrolyte. Wenn der ausgelaufene Elektrolyt mit Ihrer Haut in Berührung kommt, waschen Sie ihn sofort mit Wasser und Seife ab. Suchen Sie bei Augenkontakt medizinische Hilfe und spülen Sie die Augen umgehend für mindestens 15 Minuten mit viel Wasser, ohne zu reiben.

## 6.5 Stromversorgung

Trennen Sie die Maschine von der Stromzufuhr:

- A.** Vor dem Beseitigen einer Verstopfung.
- B.** Vor der Überprüfung, Reinigung oder Wartung der Maschine.
- C.** Nach dem Aufprall auf einen Fremdkörper die Maschine auf Beschädigungen überprüfen.
- D.** Überprüfen Sie regelmäßig das Kabel, den Stecker, das Gehäuse und andere Teile. Wenn Sie Schäden oder Anzeichen von Alterung feststellen, stellen Sie den Gebrauch sofort ein.

## ! WARNUNG

- Verwenden Sie NIEMALS ein beschädigtes Netzteil zum Betrieb. Um Gefahren zu vermeiden, muss das beschädigte Netzkabel durch den Hersteller, seinen Kundendienst oder eine andere entsprechend qualifizierte Person ausgetauscht werden. Ist das Verlängerungskabel defekt, ersetzen Sie es durch ein von Sunseeker Elite zugelassenes 10-m-Kabel.
- Berühren Sie NIEMALS ein beschädigtes Verlängerungskabel oder ein beschädigtes Kabel, bevor es von der Stromquelle getrennt wurde, und schließen Sie es NIEMALS an die Stromversorgung an. Durch ein beschädigtes Kabel könnten Sie in Kontakt mit elektrischen Komponenten kommen.
- Das Netzteil darf nicht mit anderen Geräten oder Akkus verwendet werden, da dies das Risiko eines Stromschlags, Brands oder von Verletzungen erhöht. Bei Verwendung eines anderen als des Originalakkus kann die Produktsicherheit nicht gewährleistet werden.
- Laden Sie den Akku NICHT auf, wenn Akkusäure austritt.
- Halten Sie das Verlängerungskabel von beweglichen, gefährlichen Teilen fern, um Schäden an den Kabeln zu vermeiden, die zum Kontakt mit stromführenden Teilen führen können.

## Empfehlung

Schließen Sie den Rasenmäher und/oder seine Peripheriegeräte nur an einen Stromkreis an, der durch einen Fehlerstromschutzschalter (RCD) mit einem Auslösestrom von maximal 30 mA geschützt ist.

## 6.6 Lagerung

- A.** Stellen Sie sicher, dass der Mäher vor der Lagerung vollständig aufgeladen und ausgeschaltet ist, um eine Tiefentladung zu vermeiden, die zu dauerhaften Schäden führen könnte.
- B.** An einem trockenen, kühlen Ort im Innenbereich lagern. Sonneneinstrahlung und extreme Temperaturen (entweder heiß oder kalt) beschleunigen den Alterungsprozess der Bauteile und können zu dauerhaften Schäden führen.
- C.** Halten Sie Chemikalien und Wärmequellen (Herd, Heizkörper usw.) vom Mäher, der Ladestation und der Stromversorgung fern.
- D.** Bewahren Sie das Netzteil in einem gut belüfteten Bereich auf und schützen Sie es vor Feuchtigkeit.

## ! WARNUNG

- Ziehen Sie das Netzteil aus der Steckdose, wenn ein Gewitter vorhergesagt ist. Trennen Sie alle Drähte und Kabel, die mit der Ladestation verbunden sind. Stellen Sie die Verbindung wieder her, wenn kein Gewitter mehr zu befürchten ist.

## Zusätzliche Anforderungen für die Winterlagerung

### Der Rasenmäher:

- A. Reinigen Sie den Mäher vor der Lagerung gründlich.
- B. Überprüfen Sie verschleißanfällige Komponenten wie die Klingen.
- C. Reparieren oder ersetzen Sie sie, wenn sie in schlechtem Zustand sind.
- D. Bewahren Sie den Mäher an einem trockenen und frostfreien Ort auf, wobei er auf allen Rädern stehen sollte, vorzugsweise in der originalen Verpackung.

### Die Ladestation

- A. Trennen Sie den Roboter von der Ladestation und ziehen Sie das Netzteil aus der Steckdose.
- B. Bringen Sie die Ladestation ins Haus, wenn die Umgebungstemperatur unter  $-20^{\circ}\text{C}$  fällt.

## 6.7 Recycling und Entsorgung von Altgeräten

Dieses Produkt ist KEIN Hausmüll. Wenden Sie sich an Ihre Gemeinde, Ihre Verkaufsstelle oder Ihr Haushaltsabfall-Entsorgungsunternehmen, um Informationen zum Recycling zu erhalten.



### WARNUNG

- Dieses Produkt darf nicht auf einer Mülldeponie entsorgt, verbrannt oder mit normalem Hausmüll vermischt werden. Elektrische Bauteile können Gefahren oder schwere Schäden verursachen.

## 7. FAQ und Fehlerbehebung

### 7.1 Fehlermeldung

LCD-Meldung	Lösung
Außerhalb der Grenze	<ol style="list-style-type: none"> <li>1. Prüfen Sie, ob sich die Maschine außerhalb der Karte befindet. Bringen Sie sie zurück und überprüfen Sie die Installation.</li> <li>2. Bestätigen Sie, ob der Benutzer die Ladestation verschoben hat. Nach dem Umstellen muss die Ladestation neu kartiert werden.</li> <li>3. Prüfen Sie, ob die Maschine blockiert wird.</li> </ol>
Fehler am Vorderradmotor	Vorderradmotor blockiert, bitte Hindernisse entfernen.
Fehler am Hinterradmotor	Hinterradmotor wird blockiert, bitte Hindernisse entfernen.
Messer klemmt	Messer klemmt, bitte reinigen Sie den Schneideller.
Fehler Schneidmotor	Schneidmotor blockiert, bitte Hindernisse entfernen.
Kollision	Prüfen Sie, ob der Stoßfänger in der korrekten Position ist. Versuchen Sie, ihn wieder in die richtige Position zu bringen.
Anheben	<ol style="list-style-type: none"> <li>1. Prüfen Sie, ob die Maschine angehoben wurde.</li> <li>2. Bestätigen Sie, ob die Maschine blockiert ist und das Vorderrad angehoben ist.</li> </ol>
Auf dem Kopf	Prüfen Sie, ob die Maschine auf dem Rücken liegt.
Neigung	Prüfen Sie, ob die Maschine auf unebenem Boden steht.



LCD-Meldung	Lösung
Andockfehler	<ol style="list-style-type: none"> <li>1. Unsaubere Ladekontakte am Rasenmäher oder an der Ladestation, bitte reinigen Sie diese mit Alkohol.</li> <li>2. Prüfen Sie, ob das Licht an der Ladestation leuchtet, vielleicht wird die Ladestation nicht mit Strom versorgt.</li> <li>3. Prüfen Sie, ob die Ladestation auf einer ebenen Fläche aufgestellt ist. Wenn die Fläche uneben ist, passen Sie die Position der Ladestation an.</li> <li>4. Bestätigen Sie, ob der Benutzer die Ladestation bewegt hat. Das Verschieben der Ladestation erfordert eine Neuvermessung.</li> <li>5. Prüfen Sie, ob sich vor der Ladestation irgendwelche Hindernisse befinden. Bitte entfernen Sie alle Hindernisse.</li> <li>6. Prüfen Sie, ob die Maschine im Bereich der Ladestation blockiert wird.</li> <li>7. Der QR-Code an der Ladestation ist verschmutzt oder beschädigt. Versuchen Sie, ihn zu reinigen, oder bestellen Sie einen neuen beim Kundendienst.</li> <li>8. Prüfen Sie, ob der Magnetstreifen unten am Boden herausgefallen ist, und bringen Sie ihn wieder an.</li> </ol>
Festgefahren	<ol style="list-style-type: none"> <li>1. Prüfen Sie, ob sich zu viele Hindernisse um die Maschine herum befinden.</li> <li>2. Der Roboter ist in einen engen Raum gefahren und konnte nicht mehr herauskommen.</li> <li>3. In diesem Bereich gibt es eine visuelle Fehlidentifizierung. Verwenden Sie die Funktion der Sicherer Zone, um die Ergebnisse der visuellen Erkennung zu ignorieren.</li> <li>4. Der Rasenmäher rutscht.</li> </ol>
Upgrade fehlgeschlagen	<ol style="list-style-type: none"> <li>1. Prüfen Sie, ob das WLAN-Signal sehr schwach ist.</li> <li>2. Prüfen Sie, ob die Maschine auf einer Ladestation aufgeladen wird.</li> </ol>
Niedriger Akku Kartierung fehlgeschlagen	<ol style="list-style-type: none"> <li>1. Stellen Sie die Maschine auf die Ladestation, um zu sehen, ob sie vollständig aufgeladen werden kann.</li> <li>2. Prüfen Sie die Leuchten an der Ladestation, um festzustellen, ob Strom an der Ladestation vorhanden ist.</li> <li>3. Prüfen Sie, ob die Kontakte von Ladestation und Rasenmäher korrodiert sind. Reinigen Sie diese Kontakte mit Alkohol.</li> </ol>
Ladefehler	<ol style="list-style-type: none"> <li>1. Unsaubere Ladekontakte am Rasenmäher oder an der Ladestation, bitte reinigen Sie diese mit Alkohol.</li> <li>2. Prüfen Sie, ob das Licht an der Ladestation leuchtet, vielleicht wird die Ladestation nicht mit Strom versorgt.</li> <li>3. Prüfen Sie, ob die Ladestation auf einer ebenen Fläche aufgestellt ist. Wenn die Fläche uneben ist, passen Sie die Position der Ladestation an.</li> </ol>
Karte überschreitet den maximalen Arbeitsbereich	Erstellen Sie eine neue Karte innerhalb des Nennleistungsbereichs des Produkts.
Fehler am Hinterradmotor	<ol style="list-style-type: none"> <li>1. Lenkungsmotor wird blockiert, bitte Hindernisse entfernen.</li> <li>2. Schalten Sie den Mäher aus und starten Sie ihn dann neu.</li> </ol>
Fehler Hubmotor	<ol style="list-style-type: none"> <li>1. Hubmotor wird blockiert, bitte Hindernisse entfernen.</li> <li>2. Schalten Sie den Mäher aus und starten Sie ihn dann neu.</li> </ol>
Ladestation kann nicht gefunden werden	<ol style="list-style-type: none"> <li>1. Bestätigen Sie, ob der Benutzer die Ladestation bewegt hat. Das Verschieben der Ladestation erfordert eine Neuvermessung.</li> <li>2. Prüfen Sie, ob die Maschine festsitzt und die Räder rutschen.</li> <li>3. Stellen Sie den Roboter zurück auf die Ladestation und prüfen Sie, ob er normal lädt.</li> </ol>
Niedriger Akkustand	Prüfen Sie, ob die Akkuladung zu niedrig ist, und setzen Sie den Akku wieder ein, wenn er vollständig aufgeladen ist.
Ortung fehlgeschlagen	<ol style="list-style-type: none"> <li>1. Stellen Sie sicher, dass der Mäher eingeschaltet ist. Der Neustart der Maschine dauert einige Minuten, bis der Initialisierungsprozess abgeschlossen ist.</li> <li>2. Prüfen Sie, ob die Maschine blockiert wird.</li> <li>3. Bestätigen Sie, ob der Benutzer die Ladestation bewegt hat. Das Verschieben der Ladestation erfordert eine Neuvermessung.</li> </ol>

LCD-Meldung	Lösung
Verbindung zum Ortungsnetzwerk fehlgeschlagen	Wenn das Ortungsnetzwerk längere Zeit nicht wiederhergestellt wird, bringen Sie den Mäher bitte in einen Bereich mit gutem Signal, bevor Sie ihn für den Betrieb neu starten.
Kamerafehler	Bitte schalten Sie den Mäher aus und starten Sie ihn dann neu.
Kamera blockiert	1. Bitte wischen Sie die Kamera vor dem Start ab. 2. Bitte prüfen Sie, ob die Kamera durch ein Objekt verdeckt ist. 3. Drücken Sie eine beliebige Taste, um den Pausenstatus zu beenden.
Keine Karte	Bitte erstellen Sie vor dem Start eine Karte.
Kartierung fehlgeschlagen	1. Bitte prüfen Sie, ob die von Ihnen gewählte Strecke gesperrt ist. 2. Prüfen Sie, ob die Maschine online ist. 3. Prüfen Sie, ob die Maschine blockiert wird.
Akkutemperatur außerhalb des Bereichs	Prüfen Sie, ob die Umgebungstemperatur zu hoch oder zu niedrig ist, und warten Sie, bis sich die Temperatur normalisiert hat, bevor Sie den Mäher arbeiten lassen.
Unerreichbare Zone	1. Prüfen Sie, ob die Maschine blockiert wird. 2. Prüfen Sie, ob große Hindernisse blockieren. 3. Wenn es keinen Kanal gibt, der die Arbeitsbereiche verbindet, erstellen Sie bitte zuerst einen Kanal.
Regenverzögerung endet in_mins	Der Mäher hat eine Regenbedingung erkannt und kann die aktuell geplante Aufgabe nicht ausführen. Nachdem der Regen aufgehört hat, beginnt es automatisch mit der Arbeit, falls es sich noch innerhalb der geplanten Zeit befindet.
Systemfehler	Bitte schalten Sie den Mäher aus und starten Sie ihn dann neu.
Magnetischer Sensor Verbindungsfehler	Bitte schalten Sie den Mäher aus und starten Sie ihn dann neu.

Anweisungen zum Vorgehen bei ungewöhnlichen Vibrationen:

- A.** Schalten Sie die Maschine aus.
- B.** Drehen Sie die Maschine um 180 Grad.
- C.** Überprüfen Sie den Zustand der Klingen auf Beschädigungen oder Funktionsstörungen.
- D.** Es wird empfohlen, alle Klingen auszutauschen.
- E.** Drehen Sie die Maschine wieder um, um mit der Arbeit zu beginnen.

## 7.2 Fehlersuche

Falls Sie auf Probleme oder Fragen im Zusammenhang mit dem Produkt oder der App stoßen, finden Sie häufig gestellte Fragen und Lösungen in den FAQ-Artikeln auf der offiziellen Sunseeker-Website ([www.sunseekerelite.com](http://www.sunseekerelite.com)) oder im Bereich „Hilfe & Anleitung“ der App.



## 8. Wichtige Informationen

### 8.1 Datenschutz

#### Verarbeitung personenbezogener Daten innerhalb von Plattform X Gen 2

##### - Wer und warum?

Wenn Sie sich für Sunseekers Plattform X Gen 2 anmelden und diese nutzen, verarbeitet Sunseeker Elite (oder „wir“) als Verantwortlicher Ihre personenbezogenen Daten. Wir werden Ihre personenbezogenen Daten verarbeiten, um:

1. Bereitstellung der Plattform X Gen 2-Verbindung oder Unterbreitung eines Angebots für einen solchen Dienst. Die Rechtsgrundlage ist, dass die Verarbeitung für die Erfüllung des Vertrags, den Sie mit uns geschlossen haben, erforderlich ist, oder um Schritte vor dem Abschluss eines Vertrags mit uns zu ergreifen.
2. Unsere Produkte und Dienstleistungen weiterzuentwickeln und zu verbessern. Die Rechtsgrundlage ist unser berechtigtes Interesse an der Entwicklung und Verbesserung unserer Produkte und Dienstleistungen.
3. Aktivieren Sie die Konnektivität von Plattform X Gen 2 (Internet der Dinge): Nutzen Sie Partnerintegrationen (z. B. intelligente Assistenten, einschließlich sprachaktivierter Geräte); verwenden Sie Konnektivitätsplattformen, um Plattform X Gen 2 mit Geräten, Apps und Diensten Dritter zu verbinden; und erstellen Sie Ihre eigene Smart-Home-Integration. Die Rechtsgrundlage hierfür ist, dass die Verarbeitung für die Erfüllung des Vertrags, den Sie mit uns geschlossen haben, erforderlich ist.
4. Bieten Sie Ihnen relevante Informationen zu Ihrer Plattform X Gen 2-Erfahrung. Die Rechtsgrundlage ist unser berechtigtes Interesse, Sie über Ihre spezifischen Produkte und Dienstleistungen und deren Funktionen zu informieren.
5. Bieten Sie Unterstützung und Fehlerbehebung in Bezug auf Plattform X Gen 2. Die rechtliche Grundlage ist, dass die Verarbeitung für die Erfüllung des Vertrags, den Sie mit uns geschlossen haben, erforderlich ist.

Wenn Sie uns Ihre Einwilligung gegeben haben (in diesem Fall ist die Rechtsgrundlage Ihre Einwilligung), können wir Ihre personenbezogenen Daten auch für die folgenden Zwecke verarbeiten:

1. Ihnen maßgeschneiderte Werbung und Newsletter über unsere Produkte und Dienstleistungen zu senden.
2. Senden Sie Kundenumfragen und analysieren Sie die von Ihnen bereitgestellten Eingaben, wie in dieser Kommunikation näher erläutert.

Ihre Daten werden so lange verarbeitet, wie es für Sunseeker Elite zur Erfüllung der oben genannten Zwecke erforderlich ist, jedoch keinesfalls länger, als die geltenden Gesetze zulassen.

##### - Welche personenbezogenen Daten verarbeiten wir?

Wir können die folgenden personenbezogenen Daten verarbeiten:

1. Persönliche Angaben: Vor- und Nachname, Nationalität, Sprachpräferenzen

2. Kontaktinformationen: E-Mail-Adresse, Postanschrift

3. Kontoinformationen: Alter des Kontos, Passwort, Kontonummer

4. Weitere Daten im Zusammenhang mit Ihrer Plattform X Gen 2: Rasenmäher-Name, Kopplungsnamen, durch die Nutzung von Partnerintegrationen ausgelöste Aktionen und Geräteinformationen.

##### - Verwendung von Standortdaten

Einige unserer Dienste funktionieren nur, wenn wir den Standort Ihres Rasenmähers bestimmen können (z. B. Wetteranzeige). Wenn Sie uns den Standort Ihres Rasenmähers mitteilen, werden die Daten als Teil Ihres Profils gespeichert und können in pseudonymisierter Form an Dritte weitergegeben werden, um die entsprechende Dienstleistung zu erbringen (z. B., um den Rasenmäher bei starkem Regen zu parken).

### 8.2 Eingeschränkte Garantie

Diese eingeschränkte Garantie deckt nur Material- oder Verarbeitungsfehler des Produkts und seiner Komponenten ab, wenn es unter normalen, üblichen Bedingungen verwendet wird. Wenn ein durch diese eingeschränkte Garantie abgedeckter Defekt auftritt, reparieren oder ersetzen Sunseeker oder seine autorisierten Vertreter nach eigenem Ermessen das defekte Produkt oder die defekten Komponenten in Übereinstimmung mit dieser eingeschränkten Garantie. Die geltende Garantiezeit beginnt mit dem Datum, an dem das Produkt erstmals von Sunseeker oder einem autorisierten Sunseeker-Wiederverkäufer, -Vertriebspartner oder -Händler gekauft wurde.

##### Garantiebedingungen

**Registrierung:** Registrieren Sie das Produkt innerhalb von 30 Tagen nach dem Kauf online unter [www.sunseekerelite.com](http://www.sunseekerelite.com), um eine 36-monatige Garantie zu erhalten. Ohne Registrierung gilt eine 24-monatige Garantie.

**Akku-Garantie:** Die Akkus sind nur für einen Zeitraum von 12 Monaten von der Garantie abgedeckt, unabhängig von der Online-Registrierung.

**Bestimmungsgemäße Verwendung:** Das Produkt darf nicht falsch verwendet, zweckentfremdet, vernachlässigt, verändert, umgebaut oder von jemand anderem als einem autorisierten Kundendienst repariert worden sein.

**Zugelassene Teile:** Für dieses Produkt dürfen nur von Sunseeker Elite zugelassene Zubehör- und Ersatzteile verwendet werden.

**Nicht-gewerbliche Nutzung:** Das Produkt darf nicht für Handels-, professionelle oder Mietzwecke verwendet werden.

**Schadenverhütung:** Das Produkt darf nicht durch Fremdkörper, Substanzen oder Unfälle beschädigt worden sein.

**Lagerungsbedingungen:** Der Akku und das Produkt müssen in einem Innenraum gelagert werden, wenn die Außentemperatur unter 0 °C liegt.

### Garantieausschlüsse

**Normaler Verschleiß:** Bauteile, die bei normalem Gebrauch einem natürlichen Verschleiß unterliegen, wie z. B. Messer, werden nicht von dieser Garantie abgedeckt.

**Unzulässige Wartung:** Schäden, Fehlfunktionen oder Störungen, die auf unbefugte oder unsachgemäße Wartung, Handhabung oder Überlastung zurückzuführen sind, sind von der Garantie ausgeschlossen.

**Schäden durch Hochdruckreiniger:** Schäden, die durch Hochdruckreinigung verursacht werden, sind nicht von der Garantie abgedeckt.

Um einen Garantieanspruch geltend zu machen, müssen Sie einen Kaufnachweis in Form einer gültigen Quittung vorlegen, aus der das Datum und der Ort des Kaufs hervorgehen.

Diese Garantie gilt zusätzlich zu Ihren gesetzlichen Rechten und erstreckt sich nicht auf Zubehör, das mit dem Produkt geliefert wurde. Alle Reparaturen und Ersatzprodukte sind für den Rest der ursprünglichen Garantiezeit ab Kaufdatum durch die beschränkte Garantie abgedeckt.

## 8.3 Haftungsausschlüsse

Wir bieten unseren Kunden einen Kundendienst an, ausgenommen in den folgenden Fällen:

1. Unfallschäden, die durch nicht-herstellungsbedingte Faktoren verursacht werden, einschließlich, aber nicht beschränkt auf Benutzerfehler.
2. Schäden, die auf unbefugte Modifizierung, Demontage oder das Öffnen des Gehäuses in Abweichung von den offiziellen Anweisungen oder Handbüchern zurückzuführen sind.
3. Schäden, die durch eine unsachgemäße Installation, eine falsche Verwendung oder einen nicht den offiziellen Anweisungen oder Handbüchern entsprechenden Betrieb verursacht werden.
4. Schäden, die durch einen nicht autorisierten Dienstleister verursacht werden.
5. Schäden, die auf unbefugte Änderungen an den Schaltkreisen und/oder auf falsche Verwendung von Akku und Ladegerät zurückzuführen sind.
6. Schäden, die von Bedienpersonen verursacht werden, die die Anweisungen und Empfehlungen des Handbuchs nicht befolgen.
7. Schäden, die durch den Betrieb bei schlechten Rasenbedingungen verursacht werden (z. B. große Wasserlachen, wenn die Sperrzonen nicht ordnungsgemäß festgelegt sind, Standorte mit vielen Steinen auf der Rasenfläche usw.)
8. Schäden, die auf den Betrieb des Produkts in Umgebungen mit elektromagnetischen Störungen, einschließlich Bergbaugebieten oder in der Nähe von Funktürmen, Hochspannungsleitungen, Umspannwerken usw. zurückzuführen sind.

9. Schäden, die durch den Betrieb des Produkts in Umgebungen verursacht werden, die von anderen drahtlosen Geräten wie Sendern, Video-Downlinks, WLAN-Signalen usw. gestört werden.

10. Schäden, die durch Zuverlässigkeits- oder Kompatibilitätsprobleme bei der Verwendung nicht zugelassener Teile von Drittanbietern verursacht werden.

11. Schäden, die durch den Betrieb des Geräts mit einem schwach geladenen oder defekten Akku entstehen.

12. Schäden, die durch unvorhersehbare Faktoren wie Zusammenstöße mit Autos, Angriffe wilder Tiere, Überschwemmungen usw. verursacht werden.

Dieser Inhalt kann ohne vorherige Ankündigung geändert werden.

### WARNUNG für Knopfzelle oder Knopfbatterie:

- a) Entfernen Sie verbrauchte Batterien und recyceln oder entsorgen Sie sie sofort gemäß den örtlichen Vorschriften und halten Sie sie von Kindern fern.
- b) Entsorgen Sie die Batterien NICHT im Hausmüll und verbrennen Sie sie NICHT.
- c) Auch gebrauchte Batterien können zu schweren Verletzungen oder zum Tod führen.
- d) Rufen Sie eine örtliche Giftnotrufzentrale an, um Informationen zur Behandlung zu erhalten.
- e) Akkutyp: CR2032.
- f) Nennspannung: 3,0 V DC
- g) Nicht wiederaufladbare Batterien dürfen nicht aufgeladen werden.
- h) Nicht zwangsentladen, aufladen, zerlegen, über die vom Hersteller angegebene Temperatur hinaus erhitzen oder verbrennen. Andernfalls besteht Verletzungsgefahr durch Entlüftung, Leckage oder Explosion, die zu Verätzungen führen kann.
- i) Das Produkt enthält eine nicht austauschbare Knopfzelle.

## 8.4 Kontaktieren Sie uns

Sunseeker Intelligente Technologie SE

Anschrift: Theodorstraße 41M1, D-22761 Hamburg

Website: [www.sunseekerelite.com](http://www.sunseekerelite.com)



# EG-Konformitätserklärung

**Hersteller:**

Zhejiang Sunseeker Industrial Co., Ltd.  
988 Jinde Rd. Jiangdong Industrial Park, Jinhua, Zhejiang 321000 VR China CHINA

**Erklärt und übernimmt die Haftung dafür, dass das Produkt:**

**Markenname:** Sunseeker, Sunseeker Elite

**Bevollmächtigter Vertreter:**

Sunseeker Intelligente Technologie SE  
Theodorstraße 41M1  
22761 Hamburg

**Name des Produkts:** Roboter-Rasenmäher

**Modell:** RMX2003L20V

**die folgenden Richtlinien erfüllt (erfüllen):**

1. Funkgeräterichtlinie (2014/53/EU)
2. Maschinenrichtlinie (2006/42/EG)
3. RoHS-Richtlinie (2011/65/EU) und die Änderungsrichtlinie ((EU)2015/863)
4. Batterieverordnung (EU) 2023/1542

**Diese Erklärung wurde unter der alleinigen Verantwortung des Herstellers erstellt.**

**Der Gegenstand der Erklärung steht im Einklang mit den einschlägigen Harmonisierungsrechtsvorschriften der Europäischen Union.**

**Verweise auf die relevante unionsweite Harmonisierungsgesetzgebung:**

EN 50636-2-107: 2015+A1:2018+A2: 2020+A3: 2021

EN 60335-1:2012+A11:2014+A13:2017+ A1:2019 + A2:2019+ A14:2019+A15:2021

EN IEC 55014-1:2021

EN IEC 55014-2:2021

EN IEC 61000-3-2:2019+A1:2021+A2:2024

EN 61000-3-3:2013+A1:2019+A2:2021

EN 301 489-1 V2.2.3

EN 301 489-3 V2.3.2

EN 301 489-17 V3.3.1

EN 301 489-19 V2.2.1

EN 301 489-52 V1.2.1

EN 301 511 V12.5.1

EN 301 908-1 V15.2.1

EN 301 908-13 V13.2.1

EN 303 413 V1.2.1

EN 300 440 V2.2.1

EN 300 328 V2.2.2

EN 62311: 2008

EN IEC 62311: 2020

EN 301 893 V2.1.1

EN 62321-1:2013

EN 18031-1: 2024

EN18031-2: 2024

EN IEC 62321-2:2021

EN 62321-3-1:2014

EN 62321-8:2017

EN 62321-4:2014 /A1:2017

EN 62321-5:2014

EN 62321-7-1:2015

EN 62321-7-2:2017

EN 62321-6:2015

EN 62321-8:2017

IEC 62133-2:2017+A1:2021

**Informationen zur HF-Exposition:**

Dieses Gerät wurde getestet und hält die geltenden Grenzwerte für die Hochfrequenz (HF)-Strahlenbelastung ein.

Dieses Gerät muss gemäß den bereitgestellten Anweisungen installiert und betrieben werden, und die für diesen Sender verwendete(n) Antenne(n) muss/müssen so installiert werden, dass ein Mindestabstand von 30 cm zu allen Personen eingehalten wird und darf/dürfen nicht zusammen mit einer anderen Antenne oder einem anderen Sender aufgestellt oder betrieben werden.

Unterschrift für und im Namen von:

Zhejiang Sunseeker Industrial Co., Ltd.

Ort: Jinhua, Zhejiang V.R. CHINA

Datum: 11-11-2025

Name: Harry Ran

Unterschrift: *Harry*

Funktion: Leitender Ingenieur

Bevollmächtigter:

Sunseeker Intelligente Technologie SE

Theodorstrasse 41M1

22761 Hamburg

Hans-Peter Kübler

Geschäftsführer